

SIMCO (Nederland) B.V.
Postbus 71
NL-7240 AB Lochem
Telefoon +31-(0)573-288333
Telefax +31-(0)573-257319
E-mail general@simco.nl
Internet <http://www.simco.nl>
Traderegister Apeldoorn No. 08046136

Performax Easy en Performax Easy Speed



Ionisatiestaaf

Anti Static Bar

Gebruikershandleiding

Bedienungsanleitung

User's manual

Notice d'utilisation

Ionensprühstab

Barre Ionisantes

NL Pagina 2

D Seite 13

UK Page 23

F Page 33



GEBUIKERSHANDLEIDING PERFORMAX
EASY EN PERFORMAX EASY SPEED

INHOUDSOPGAVE

	Pagina
Woord vooraf	3
Verklaring gebruikte symbolen	3
1 Inleiding	4
2 Beschrijving en werking	4
3 Veiligheid	5
4 Technische specificaties	6
5 Installatie	7
5.1 Controle vooraf	7
5.2 Ionisatiestaaf monteren	7
5.3 Ionisatiestaaf aansluiten	9
6 Ingebruikneming	9
7 Controle op de werking	9
8 Onderhoud	10
8.1 Regelmatig reinigen van de ionisatiestaaf	10
8.2 Reinigen van een sterk vervuilde ionisatiestaaf	10
9 Storingen	10
10 Reparaties	11
11 Afdanken	11
<u>Reserveonderdelen</u>	12

BEDIENUNGSANLEITUNG PERFORMAX EASY UND
PERFORMAX EASY SPEED

INHALT

	Seite
Vorwort	13
Erklärung der verwendeten Symbole	13
1 Einleitung	14
2 Beschreibung und Funktionsweise	14
3 Sicherheit	15
4 Technische Daten	16
5 Installation	17
5.1 Vorabkontrolle	17
5.2 Ionensprühstab montieren	17
5.3 Ionensprühstab anschließen	19
6 Inbetriebnahme	19
7 Funktionsprüfung	19
8 Wartung	20
8.1 Regelmäßige Reinigung des Ionensprühstabs	20
8.2 Reinigung eines stark verschmutzten Ionensprühstabs	20
9 Störungen	20
10 Reparaturen	21
11 Entsorgung	21
<u>Ersatzteile</u>	22

PERFORMAX EASY AND PERFORMAX EASY
SPEED USER MANUAL

CONTENTS

	Page
Preface	23
Explanation of symbols	23
1 Introduction	24
2 Description and operation	24
3 Safety	25
4 Technical specifications	26
5 Installation	27
5.1 Prior check	27
5.2 Fitting the anti-static bar	27
5.3 Connecting the anti-static bar	29
6 Commissioning	29
7 Functional check	29
8 Maintenance	30
8.1 Regular cleaning of the anti-static bar	30
8.2 Cleaning a heavily fouled Anti-static bar	30
9 Faults	30
10 Repairs	31
11 Disposal	31
<u>Spare parts</u>	32

NOTICE D'UTILISATION PERFORMAX EASY ET
PERFORMAX EASY SPEED

SOMMAIRE

	Page
Préface	33
Description des symboles utilisés	33
1 Introduction	34
2 Description et fonctionnement	34
3 Sécurité	35
4 Spécifications techniques	36
5 Installation	37
5.1 Contrôle préliminaire	37
5.2 Montage de la barre ionisante	37
5.3 Branchement de la barre ionisante	39
6 Mise en service	39
7 Contrôle du fonctionnement	39
8 Entretien	40
8.1 Nettoyage régulier de la barre ionisante	40
8.2 Nettoyage d'une barre ionisante très encrassée	40
9 Pannes	40
10 Réparations	41
11 Mise au rebut	41
<u>Pièces de rechange</u>	42

Woord vooraf

Deze handleiding is bedoeld voor installatie en gebruik van de ionisatiesystemen Performax Easy en Performax Easy Speed.

Als elders in deze gebruikershandleiding over ionisatiestaaf wordt verteld, wordt Performax Easy of Performax Easy Speed bedoeld.

Deze handleiding moet altijd toegankelijk zijn voor het bedieningspersoneel.

Lees deze handleiding geheel door voordat u dit product installeert en in gebruik neemt.

Instructies in deze handleiding moeten worden opgevolgd om een goede werking van het product te waarborgen en om aanspraak te kunnen maken op garantie. De garantiebepalingen zijn omschreven in de Algemene Verkoopvoorwaarden van SIMCO (Nederland) B.V.

Verklaring gebruikte symbolen



Waarschuwing

Verwijst naar speciale informatie ter voorkoming van letsel of aanzienlijke schade aan het product of het milieu.



Let op

Belangrijke informatie over efficiënt gebruik en/of ter voorkoming van schade aan het product of het milieu.

1 Inleiding

De Performax Easy en Performax Easy Speed zijn ionisatiestaven die ontworpen zijn om elektrostatisch geladen oppervlakken te neutraliseren.

Het belangrijkste verschil tussen deze twee ionisatiestaven is het aanbevolen gebruik. De Performax Easy Speed is geoptimaliseerd voor hoge bandsnelheden, dicht bij het te ontladen materiaal.

Beide ionisatiestaven zijn voorzien van een geïntegreerde hoogspanningsvoeding, emitters en een status-LED.

De Performax Easy en Performax Easy Speed worden via een standaard M12-connector voorzien van 24 V DC voedingsspanning.

De Performax Easy is optimaal inzetbaar tussen de 100 en 500 mm afstand, bij materiaalsnelheden beneden 500 meter per minuut en is verkrijgbaar in effectieve lengtes van 270 t/m 3690 mm, in stappen van 180 mm.

Voor materiaalsnelheden hoger dan 500 m/minuut en/of afstanden tussen 50 en 500 mm afstand wordt de Performax Easy Speed aanbevolen, deze is verkrijgbaar in effectieve lengtes van 90 t/m 3810 mm, in stappen van 60 mm.

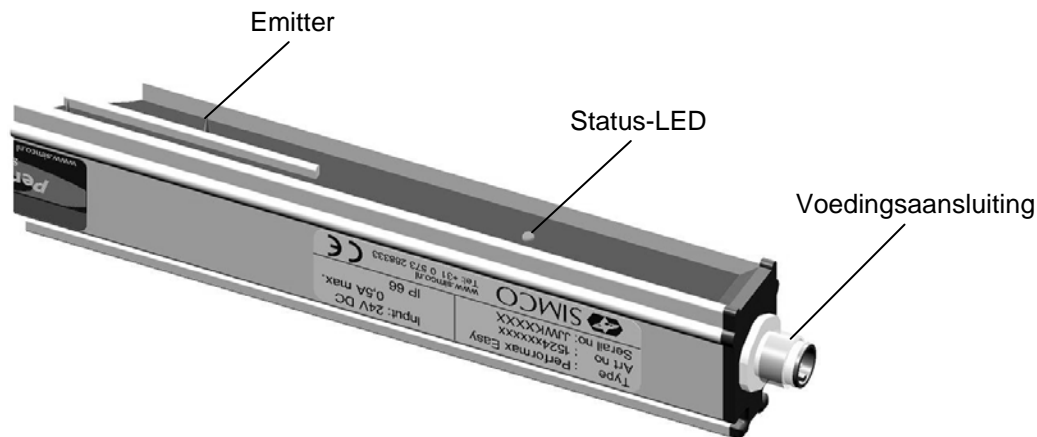

Afbeelding 1: Aansluitzijde Performax Easy en Performax Easy Speed

2 Beschrijving en werking

De 24 V DC voedingsspanning wordt in de ionisatiestaaf omgezet in een positieve en negatieve hoogspanning. De hoogspanning wekt aan de emitters van de ionisatiestaaf een elektrisch veld op waardoor de luchtmoleculen rondom de emitters worden omgezet in positieve en negatieve ionen. Wanneer een elektrostatisch geladen materiaal binnen werkafstand van de ionisatiestaaf komt, worden er ionen vanuit de ionisatiestaaf met het geladen materiaal uitgewisseld totdat het materiaal neutraal is.

Aan de status-LED is te zien of de ionisatiestaaf in bedrijf is, en of deze overbelast is.

3 Veiligheid

De volgende veiligheidsrichtlijnen moeten worden opgevolgd om verwondingen en beschadigingen van voorwerpen of de ionisatiestaaf zelf te voorkomen.



Waarschuwing:

- De ionisatiestaaf is uitsluitend bestemd voor het neutraliseren van elektrostatisch geladen oppervlakken.
- Elektrische installatie en reparatie moeten gebeuren door een elektrotechnisch vakbekwaam persoon en volgens de nationaal en plaatselijk geldende voorschriften.
- De ionisatiestaaf mag alleen door een Limited Power Source (LPS) of NEC Klasse 2 voeding worden gevoed.
- De apparatuur moet goed geaard zijn. Aarding is nodig voor een goede en veilige werking en voorkomt elektrische schokken bij aanraking.
- Bij werkzaamheden aan de apparatuur moet de apparatuur spanningsloos zijn.
- De emitters zijn scherp en kunnen verwondingen veroorzaken.
- Bij het ionisatieproces wordt een geringe hoeveelheid ozon geproduceerd. De ozonconcentratie rondom de elektroden is afhankelijk van vele factoren, zoals de hoeveelheid ruimte rondom de ionisatiestaaf en de luchtcirculatie. Daardoor voor kan de ozonconcentratie geen algemene waarde worden aangegeven.
- Het apparaat verliest zijn garantie indien zonder schriftelijke goedkeuring vooraf, wijzigingen, aanpassingen, etc. zijn aangebracht of bij reparatie niet originele onderdelen zijn gebruikt.

De hoogspanningsvoerende emitters (9 kV) zijn stroombegrensd op 90 μ A, waardoor ze elektrisch aanraakveilig en schokvrij zijn.

4 Technische specificaties

Benodigde voeding

Voedingsspanning	21 – 27 V DC
Opgenomen stroom	Max. 0,5 A DC
Aansluiting	M12-connector, 5-polig

Uitgang

Uitgangsspanning	Max. 9 kV positief en negatief
Stroom per emitter naar aarde	Max. 90 μ A

Omgeving

Gebruik	Industrieel, binnengebruik
Dichtheidsklasse	IP66
Temperatuur	0 - 55°C
Materiaalsnelheid	0 - 500 m/min (Performax Easy) > 500 m/min (Performax Easy Speed)
Werkafstand	50 - 500 mm (Performax Easy Speed) 100 - 500 mm (Performax Easy)

Signalering

2-KleurenLED	Groen = in bedrijf, rood = overbelasting
--------------	--

Mechanisch

Effectieve lengte	270 - 3690 mm (Performax Easy) 90 - 3810 mm (Performax Easy Speed)
Afmetingen	Lengte: Effectieve lengte + 180 mm Breedte: 24 mm Hoogte: 38,5 mm
Gewicht	1,25 kg/m
Behuizing	Glasvezelversterkte kunststof
Montagemateriaal	montagebeugels

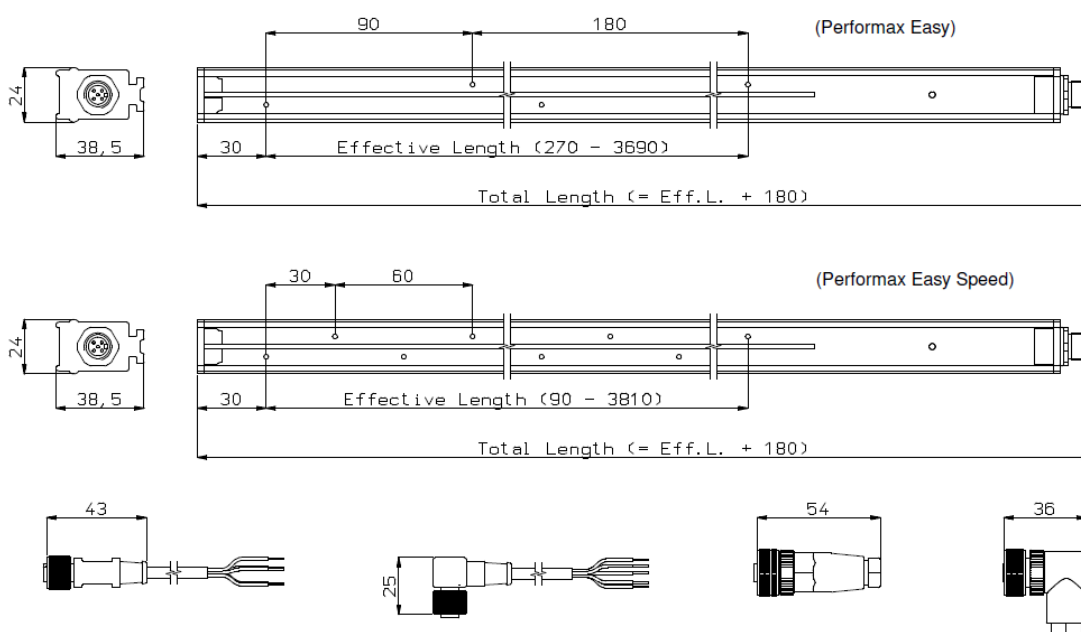

Afbeelding 2: Afmetingen Performax Easy Speed en optionele connectoren

5 Installatie



Waarschuwing:

- Elektrische installatie en reparatie moeten gebeuren door een elektrotechnisch vakbekwaam persoon en volgens de nationaal en plaatselijk geldende voorschriften.
- De apparatuur moet goed geaard zijn. Aarding is nodig voor een goede en veilige werking en voorkomt elektrische schokken bij aanraking.
- Bij werkzaamheden aan de apparatuur moet de apparatuur spanningsloos zijn.
- De ionisatiestaaf mag alleen door een Limited Power Source (LPS) of NEC Klasse 2 voeding worden gevoed. Een LPS gecertificeerde voeding heeft een gelimiteerd uitgangsvermogen waardoor deze altijd een veilige uitgangsspanning blijft genereren.

De 0 V van de voedingsuitgang moet correct geaard zijn (zie paragraaf 5.2.3.).

De ionisatiestaaf kan gevoed worden door een al beschikbare 24 V DC voeding op de machine (welke voldoet aan bovenstaande eisen), maar ook door een door Simco geleverde Desktopvoeding.

De door Simco aanbevolen voedingen:

Artikelnummer	Omschrijving
4524001000	Desktop, 100 - 240 V AC naar 24 V DC voor 1 ionisatiestaaf (IP40).
7519020425	DIN rail, 100 - 240 V AC naar 24 V DC voor maximaal 4 ionisatiestaven (IP20).

5.1 Controle vooraf

- Controleer of de apparatuur onbeschadigd is.
- Controleer of de pakbongegevens overeenkomen met de gegevens van het ontvangen product.

Neem bij problemen en/of onduidelijkheden contact op met Simco of met de agent in uw regio.

5.2 Ionisatiestaaf monteren



Let op:

- Geleidende machinedelen in de buurt van de ionisatiestaaf beïnvloeden de werking nadelig.
- Voor een optimaal resultaat moet de ionisatiestaaf gemonteerd worden volgens afbeelding 3.
- Monteer de ionisatiestaaf:
 - Vlak voor de plaats waar statische elektriciteit problemen veroorzaakt.
 - Op een optimale afstand van vanaf het te neutraliseren materiaal:
 - 50 – 500 mm (Performax Easy Speed)
 - 100 – 500 mm (Performax Easy)
 - Met de emitters in de richting van het te neutraliseren materiaal.

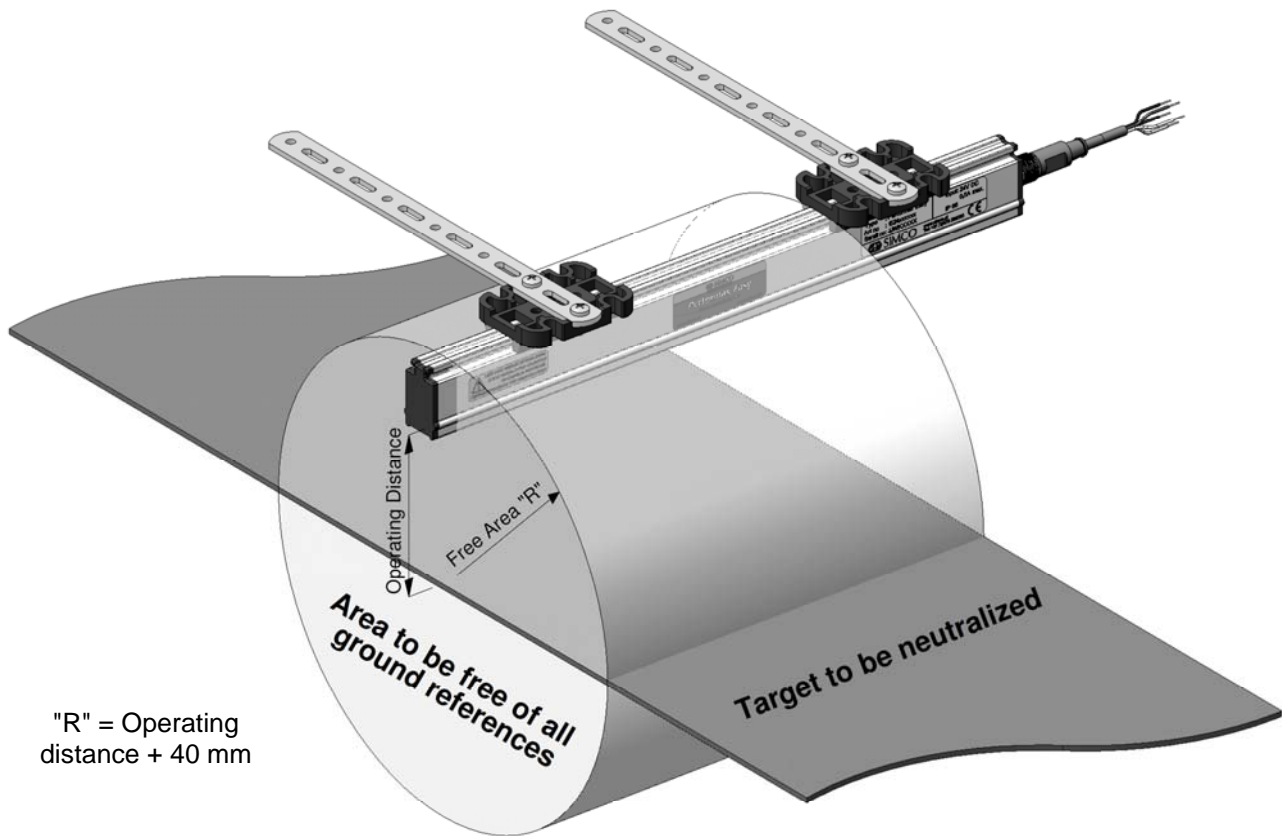

Afbeelding 3: Optimale positie Performax Easy en Performax Easy Speed

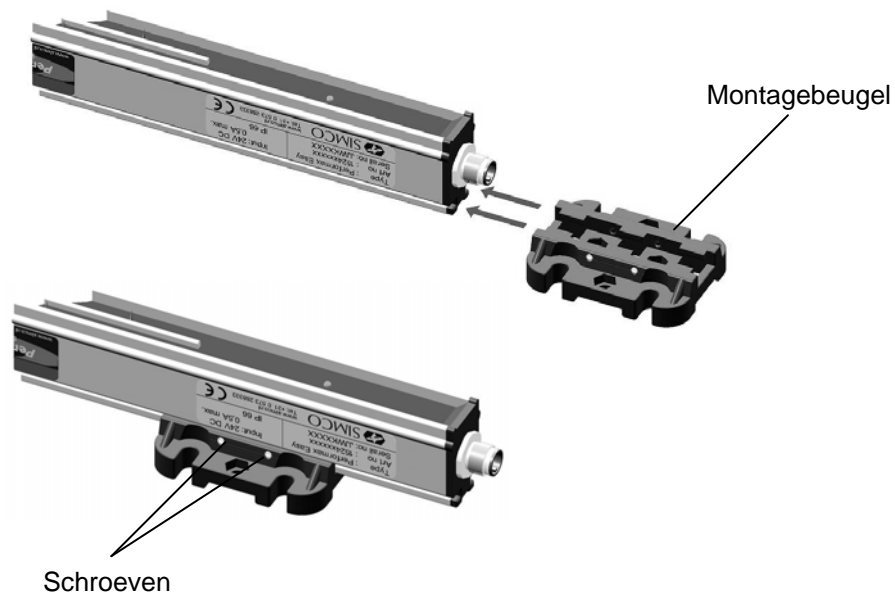

Afbeelding 4: Bevestiging Performax Easy en Performax Easy Speed

- Bevestig de Ionisatiestaaf met behulp van de meegeleverde bevestigingsmaterialen. Zie afbeeldingen 3 en 4.
- Vergrendel de Ionisatiestaaf in de beugels door de schroeven in de beugels handvast aan te draaien.
- Verbind de M12-connector van de voedingskabel met de Ionisatiestaaf en leid de kabel op een veilige manier naar de voeding.

5.3 Ionisatiestaaf aansluiten



Waarschuwing:

- Houd de waarschuwingen aan het begin van dit hoofdstuk in acht.

5.3.1 Ionisatiestaaf aansluiten op de Desktop voeding

- Sluit de externe geel / groene draad aan op aarde.
- Verbind de kabel met de M12 connector van de desktopvoeding met de ionisatiestaaf.
- Sluit het netsnoer aan.

5.3.2 Ionisatiestaaf aansluiten op de DIN rail voeding / externe voeding

- Sluit de bedrading aan volgens afbeelding 5.

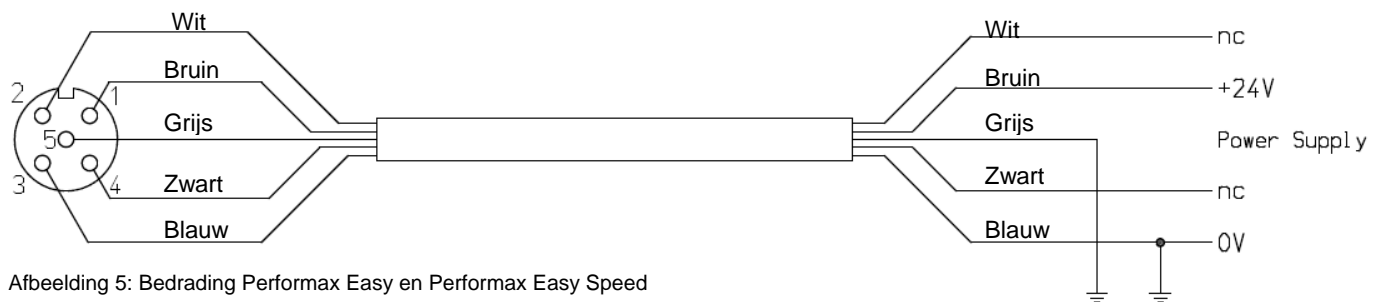

Afbeelding 5: Bedrading Performax Easy en Performax Easy Speed

Voor persoonlijke veiligheid en een goede werking moeten de grijze en de blauwe ader **beide** met aarde worden verbonden.

In de Simco desktop voeding zijn deze verbindingen al gemaakt.

6 Ingebruikneming



Let op:

- De ionisatiestaaf werkt niet als de emitters afgedekt zijn.
- Verwijder de beschermkap van de ionisatiestaaf.
Het doel van de beschermkap is, om de emitters af te schermen tijdens transport en montage.
- Schakel de voeding in.
- Wanneer er 24 V DC voedingsspanning wordt aangeboden, zal de ionisatiestaaf inschakelen.

7 Controle op de werking

Aan de kleur van de status-LED op de ionisatiestaaf kan worden gezien wat de status van de ionisatiestaaf is.

Werking	LED-kleur
In Bedrijf	Groen
Overbelast	Rood

Oorzaken van overbelasting kunnen zijn:

- vervuiling van de ionisatiestaaf.
- direct contact tussen geleidend materiaal en de emitters.
- de ionisatiestaaf is te dicht bij geleidende (machine)-delen geplaatst.

8 Onderhoud



Waarschuwing:

- Bij werkzaamheden aan de apparatuur moet de apparatuur spanningsloos zijn.

8.1 Regelmatig reinigen van de ionisatiestaaf

- Reinig de ionisatiepunten en de ionisatiestaaf regelmatig met een harde niet metalen borstel.



Waarschuwing:

- De emitters zijn scherp en kunnen verwondingen veroorzaken.

8.2 Reinigen van een sterk vervuilde ionisatiestaaf

- Reinig de ionisatiestaaf met een geschikt reinigingsmiddel (bv. Isopropylalcohol). Bij hardnekkige vervuiling kan ook Veconova 10 gebruikt worden (www.eco-nova.nl)
- Laat de ionisatiestaaf geheel drogen voor het opnieuw in werking stellen.

9 Storingen



Waarschuwing:

- Bij werkzaamheden aan de apparatuur moet de apparatuur spanningsloos zijn.

Tabel 1, storingen

Signalering	Probleem	Oorzaak	Oplossing
LED op ionisatiestaaf licht niet op	Geen hoogspanning aan de emitters	Geen voedingsspanning	Voedingsspanning inschakelen
		Bedradingsfout	Fout opsporen en verhelpen, zie 5.3
LED op ionisatiestaaf licht rood op	Ionisatiestaaf overbelast	Ionisatiestaaf vervuild	Ionisatiestaaf reinigen
		Ionisatiestaaf te dicht bij geleidende machinedelen gemonteerd	Ionisatiestaaf verplaatsen
LED op ionisatiestaaf licht groen op	Geen/slechte ionisatie, wel hoogspanning aan de emitters	Ionisatiestaaf vervuild	Ionisatiestaaf reinigen
		Emitters zijn beschadigd	Vervang de ionisatiestaaf
		Ionisatiestaaf verkeerd gepositioneerd	Ionisatiestaaf opnieuw positioneren, zie 5.2
		Emitters zijn afgedekt	Afdekking verwijderen

10 Reparaties



Waarschuwing:

- Bij werkzaamheden aan de apparatuur moet de apparatuur spanningsloos zijn.
- Elektrische installatie en reparatie moeten gebeuren door een elektrotechnisch vakbekwaam persoon en volgens de nationaal en plaatselijk geldende voorschriften.

Onderdelen van de Performax Easy en Performax Easy Speed kunnen niet worden gerepareerd. Voor bestelling van onderdelen zie lijst reserveonderdelen.

Neem bij problemen contact op met Simco of met de agent in uw regio.

Vraag voor retourzending per e-mail een RMA-nummer aan via service@simco.nl. Verpak de Performax Easy deugdelijk en vermeld duidelijk de reden van retour.

11 Afdanken

Volg voor het afdanken van het apparaat de lokaal geldende (milieu-)regels.

Reserveonderdelen

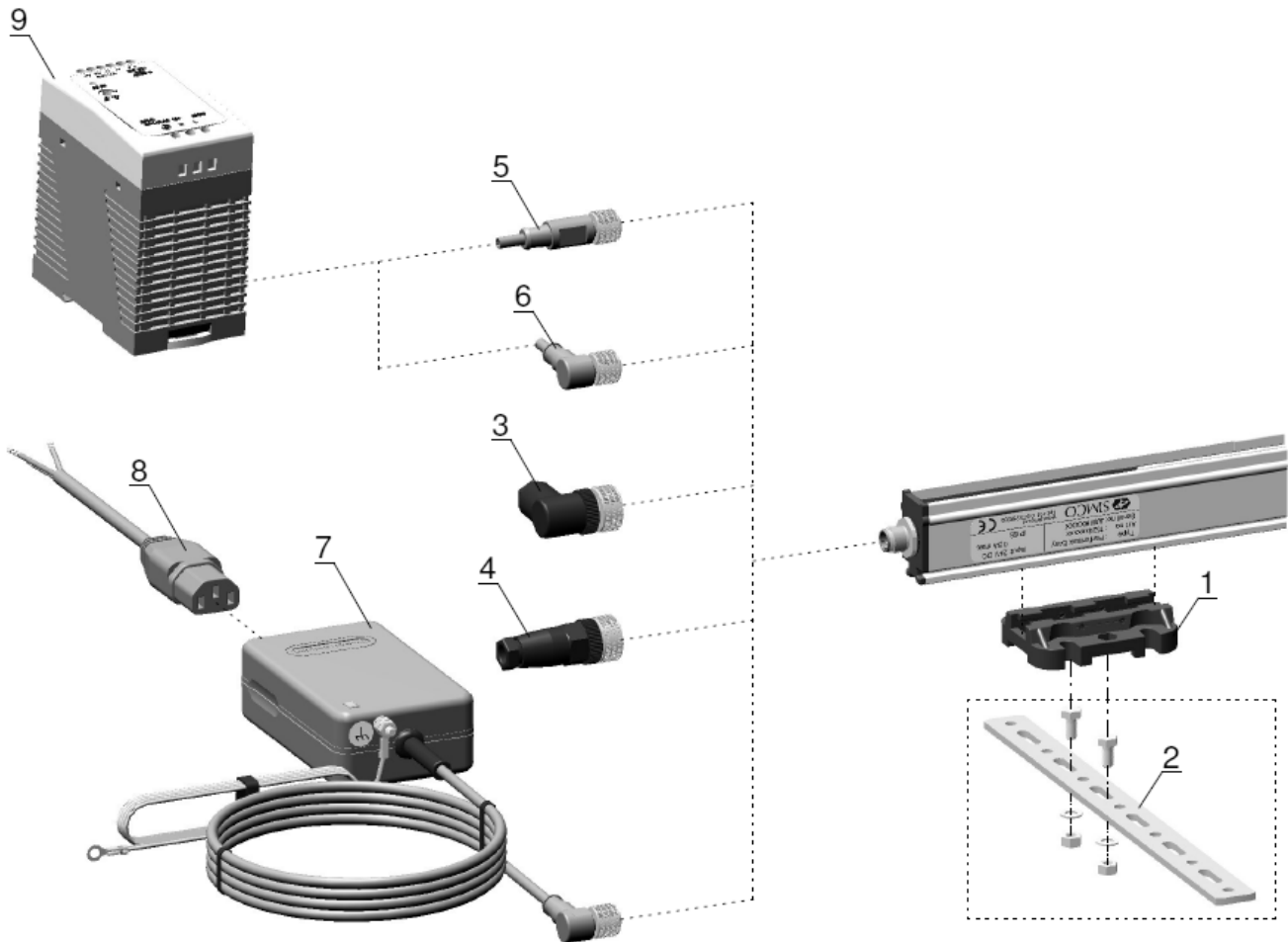

Afbeelding 6: Optionele connectoren

Nr.	Artikelnummer	Omschrijving
1	7519000120	Montagebeugel
2	4524485100	Montage strip
3	7519020355	5-polige haakse M12-connector
4	7519020350	5-polige rechte M12-connector
5	7519020360	5-aderige kabel met rechte M12-connector, 2 m
5	7519020365	5-aderige kabel met rechte M12-connector, 5 m
6	7519020370	5-aderige kabel met haakse M12-connector, 2 m
6	7519020375	5-aderige kabel met haakse M12-connector, 5 m
7	4524001000	Desktop, 100 - 240 V AC naar 24 V DC met 1 uitgang
8	9146340620	Netsnoer - IEC 320 EN 60320 C19 (V) – 2 m
9	7519020425	DIN rail, 100 - 240 V AC naar 24 V DC met 4 uitgangen

Reserveonderdelen zijn te verkrijgen via de agent in uw regio of via Simco (Nederland) B.V.

Vorwort

Diese Bedienungsanleitung bezieht sich auf die Installation und Verwendung der Ionensprühsysteme Performax Easy und Performax Easy Speed.

Sofern in dieser Bedienungsanleitung nicht anderweitig vermerkt, gelten die Beschreibungen und Anleitungen sowohl für den Performax Easy als auch für den Performax Easy Speed.

Diese Anleitung muss dem Bedienpersonal jederzeit zur Verfügung stehen.

Lesen Sie sich diese Anleitung vor der Installation und Inbetriebnahme dieses Produktes vollständig durch.

Befolgen Sie die Anweisungen in dieser Anleitung, um die richtige Funktionsweise des Produktes sicherzustellen und ggf. Garantieansprüche geltend machen zu können. Die Garantiebedingungen sind in den Allgemeinen Verkaufsbedingungen von SIMCO (Nederland) B.V. festgelegt.

Erklärung der verwendeten Symbole



Warnung

Besondere Anweisungen zur Verhinderung von Verletzungen bzw. erheblichen Schäden am Gerät oder an der Umwelt.



Achtung

Wichtige Informationen über den effizienten Einsatz und/oder die Vorbeugung von Schäden am Produkt oder an der Umwelt.

1 Einführung

Performax Easy und Performax Easy Speed sind Ionensprühstäbe zur Neutralisierung elektrostatisch geladener Oberflächen.

Der wichtigste Unterschied zwischen diesen beiden Ionensprühstäben liegt in der jeweils empfohlenen Verwendung.

Der Performax Easy Speed ist für hohe Bahngeschwindigkeiten und den Einsatz nahe am zu entladenden Material optimiert.

Beide Ionensprühstäbe sind mit einem integrierten Hochspannungs-Netzteil, Emittieren und einer Status-LED ausgestattet.

Performax Easy und Performax Easy Speed werden über einen standardmäßigen M12-Steckverbinder mit 24 V DC-Betriebsspannung versorgt.

Der Performax Easy ist optimal einsetzbar bei Entfernungen zwischen 100 und 500 mm sowie bei Materialgeschwindigkeiten unter 500 Meter pro Minute. Er ist erhältlich in effektiven Längen von 270 bis einschl. 3.690 mm (in Intervallen von 180 mm).

Bei Materialgeschwindigkeiten über 500 Meter pro Minute und/oder Entfernungen zwischen 50 und 500 mm empfehlen wir den Performax Easy Speed. Dieser ist erhältlich in effektiven Längen von 90 bis einschl. 3.810 mm (in Intervallen von 60 mm).



Abbildung 1: Anschlussseite des Performax Easy und Performax Easy Speed

2 Beschreibung und Funktionsweise

Die Betriebsspannung von 24 V DC wird im Ionensprühstab in eine positive und negative Hochspannung umgewandelt. Die Hochspannung erzeugt an den Emittieren des Ionensprühstabs ein elektrisches Feld, wodurch die Luftmoleküle rund um die Emittieren in positive und negative Ionen aufgespalten werden. Wenn elektrostatisch geladenes Material in die Betriebsentfernung des Ionensprühstabs gelangt, findet ein Ionenaustausch zwischen Ionensprühstab und geladenem Material statt, bis das Material neutral ist.

Die Status-LED zeigt an, ob der Ionensprühstab in Betrieb ist und ob er überlastet ist.

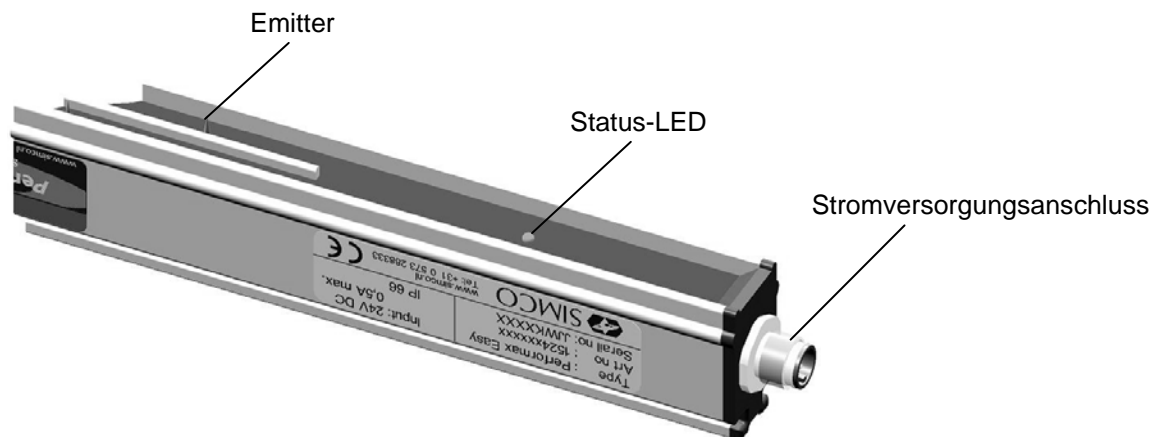
3 Sicherheit

Die folgenden Sicherheitsrichtlinien müssen eingehalten werden, um Verletzungen vorzubeugen und um Schäden an Gegenständen oder am Ionensprühstab selbst zu vermeiden.



Warnung:

- Der Ionensprühstab wurde ausschließlich zum Neutralisieren von elektrostatisch geladenen Oberflächen entwickelt.
- Elektrische Anschluss- und Reparaturarbeiten sind von elektrotechnisch fachkundigen Personen gemäß den national und lokal geltenden Vorschriften durchzuführen.
- Die Stromversorgung des Ionensprühstabs darf nur über eine geerdete Limited Power Supply (LPS) oder ein NEC Klasse 2-Netzteil erfolgen.
- Das Gerät muss ordnungsgemäß geerdet sein. Erdung ist für eine einwandfreie und sichere Funktionsweise erforderlich und verhindert Stromschläge bei Berührung.
- Bei der Durchführung von Arbeiten am Gerät muss das Gerät spannungslos sein.
- Die Emitter sind scharf und können Verletzungen verursachen.
- Beim Ionisationsprozess wird eine geringe Menge Ozon freigesetzt. Die Ozonkonzentration an den Elektroden hängt von zahlreichen Faktoren ab, z. B. vom verfügbaren Platz im Umkreis des Ionensprühstabs oder von der Luftzirkulation. Aus diesem Grunde können für die Ozonkonzentration keine allgemein gültigen Werte angegeben werden.
- Die Garantie für das Gerät erlischt, wenn Änderungen, Anpassungen usw. ohne vorhergehende schriftliche Genehmigung vorgenommen oder bei Reparaturarbeiten keine Originalteile verwendet werden.

Für die unter Hochspannung stehenden Emitter (9 kV) besteht eine Strombegrenzung auf 90 μA , wodurch sie berührungssicher sind und nicht die Gefahr eines elektrischen Schlages besteht.

4 Technische Angaben

Erforderliche Spannungsversorgung

Betriebsspannung	21–27 V DC
Aufgenommener Strom	Max. 0,5 A DC
Anschluss	M12-Steckverbinder, 5-polig

Ausgang

Ausgangsspannung	Max. 9 kV positiv und negativ
Stromstärke zwischen Emitter und Erde	Max. 90 μ A

Umgebung

Einsatz	Industriell, Einsatz in geschlossenen Räumen
Schutzart	IP66
Temperatur	0–55 °C
Materialgeschwindigkeit	0-500 m/min (Performax Easy) >500 m/min (Performax Easy Speed)
Betriebsentfernung	50-500 mm (Performax Easy Speed) 100-500 mm (Performax Easy)

Signalisierung

Zweifarbige LED	Grün = in Betrieb, rot = überlastet
-----------------	-------------------------------------

Mechanisch

Effektive Länge	270-3.690 mm (Performax Easy) 90-3.810 mm (Performax Easy Speed)
Abmessungen	Länge: Effektive Länge + 180 mm Breite: 24 mm Höhe: 38,5 mm
Gewicht	1,25 kg/m
Gehäuse	Glasfaserverstärkter Kunststoff
Montagemittel	Montagebügel



Abbildung 2: Abmessungen des Performax Easy Speed und optionaler Anschlussstecker

5 Installation

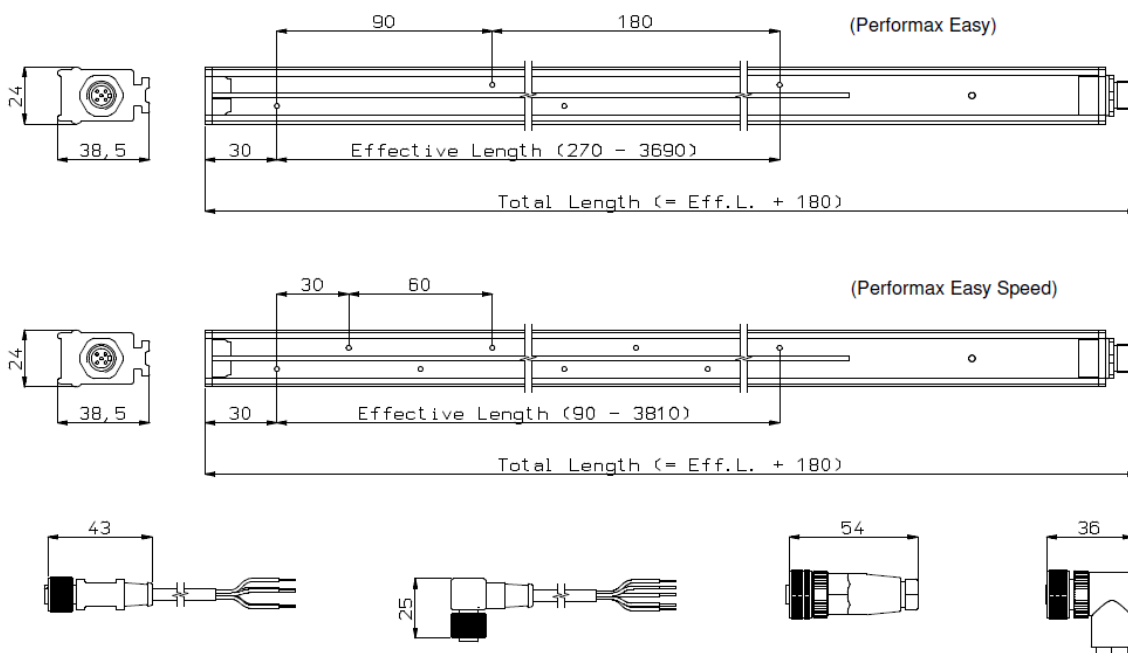

Warnung:

- Elektrische Anschluss- und Reparaturarbeiten sind von elektrotechnisch fachkundigen Personen gemäß den national und lokal geltenden Vorschriften durchzuführen.
- Das Gerät muss ordnungsgemäß geerdet sein. Erdung ist für eine einwandfreie und sichere Funktionsweise erforderlich und verhindert Stromschläge bei Berührung.
- Bei der Durchführung von Arbeiten am Gerät muss das Gerät spannungslos sein.
- Die Stromversorgung des Ionensprühstabs darf nur über eine geerdete Limited Power Supply (LPS) oder ein NEC Klasse 2-Netzteil erfolgen. Eine LPS-zertifizierte Stromversorgung weist eine begrenzte Ausgangsleistung auf und generiert daher jederzeit eine sichere Ausgangsspannung.

Die 0 V des Betriebsspannungsausgangs müssen richtig geerdet sein (siehe Abschnitt 5.2.3).

Der Ionensprühstab kann durch ein bereits vorhandenes 24 V-Gleichstromnetzteil an der Maschine (bei Erfüllung der oben genannten Anforderungen) oder durch ein von Simco geliefertes Netzteil versorgt werden.

Simco empfiehlt folgende Netzteile:

Artikelnummer	Beschreibung
4524001000	Desktop, 100-240 V AC, 24 V DC für 1 Ionensprühstab (IP40).
7519020425	DIN-Schiene, 100-240 V AC, 24 V DC für maximal 4 Ionensprühstäbe (IP20).

5.1 Vorabkontrolle

- Prüfen Sie, ob das Gerät unbeschädigt ist.
- Prüfen Sie, ob die Angaben auf dem Packzettel mit denen des erhaltenen Produkts übereinstimmen.

Wenden Sie sich bei Problemen und/oder Unklarheiten an Simco oder an den für Sie zuständigen Vertreter.

5.2 Ionensprühstab montieren



Achtung:

- Leitende Maschinenteile in der Nähe des Ionensprühstabs haben einen nachteiligen Einfluss auf den Neutralisierungseffekt.
- Um ein optimales Ergebnis zu erzielen, muss der Ionensprühstab gemäß Abbildung 3 montiert werden.
- Montieren Sie den Ionensprühstab:
 - genau vor der Stelle, an der statische Elektrizität Probleme verursacht
 - in einer optimalen Entfernung von dem zu neutralisierenden Material:
 - 50-500 mm (Performax Easy Speed)
 - 100-500 mm (Performax Easy)
 - mit den Emittlern in Richtung auf das zu neutralisierende Material



Abbildung 3: Optimale Montagepositionen des Performax Easy und Performax Easy Speed



Abbildung 4: Befestigung des Performax Easy und Performax Easy Speed

- Befestigen Sie den Ionensprühstab mithilfe der mitgelieferten Befestigungsmaterialien. Siehe Abbildung 3 und 4.
- Arretieren Sie den Ionensprühstab in den Bügeln, indem Sie die Schrauben in den Bügeln handfest anziehen.
- Verbinden Sie den M12-Steckverbinder des Netzteilkabels mit dem Ionensprühstab, und führen Sie das Kabel auf sichere Weise zum Netzteil.

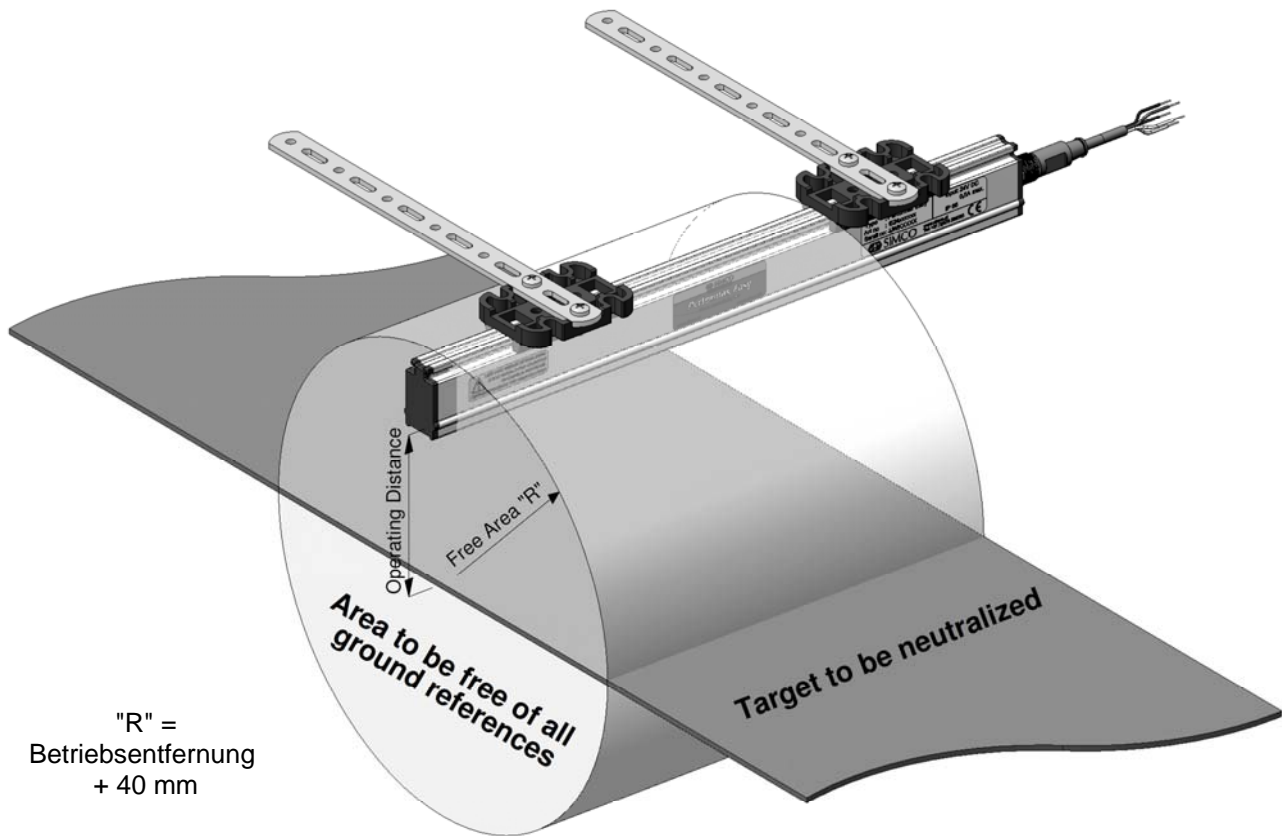
5.3 Ionensprühstab anschließen

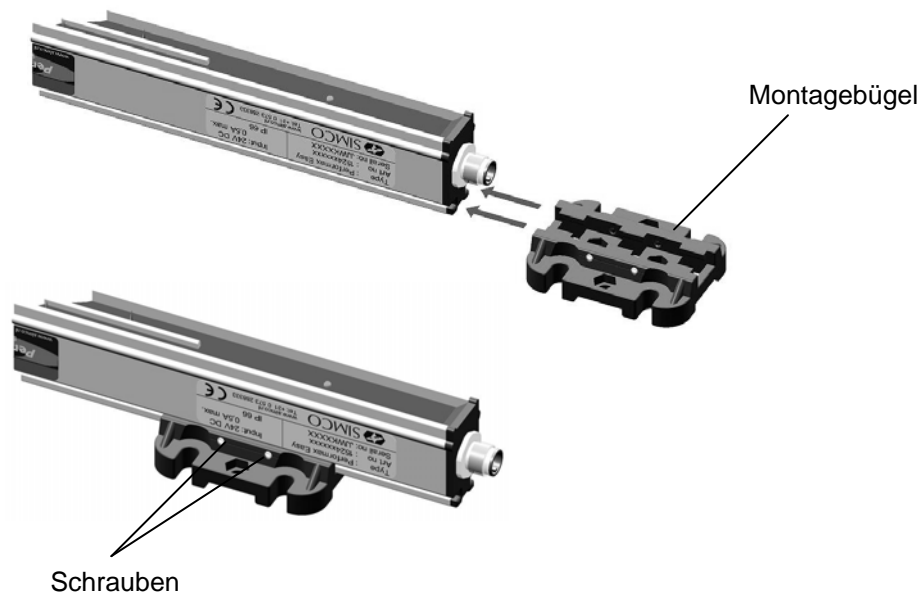

Warnung:

- Die Warnungen am Anfang dieses Kapitels beachten.

5.3.1 Ionensprühstab an das Desktop-Netzteil anschließen

- Verbinden Sie die externe gelb-grüne Leitung mit der Erdung.
- Schließen Sie das Kabel mit dem M12-Steckverbinder des Desktop-Netzteils an den Ionensprühstab an.
- Schließen Sie das Netzkabel an.

5.3.2 Ionensprühstab an das Netzteil der DIN-Schiene/an ein externes Netzteil anschließen

- Schließen Sie die Kabel wie in Abbildung 5 dargestellt an.



Abbildung 5: Kabelanschlüsse beim Performax Easy und Performax Easy Speed

Für die Sicherheit von Personen und für eine einwandfreie Funktion müssen **sowohl** die graue als auch die blaue Ader mit der Erde verbunden werden. Beim Desktop-Netzteil von Simco sind diese Kabelverbindungen bereits hergestellt.

6 Inbetriebnahme

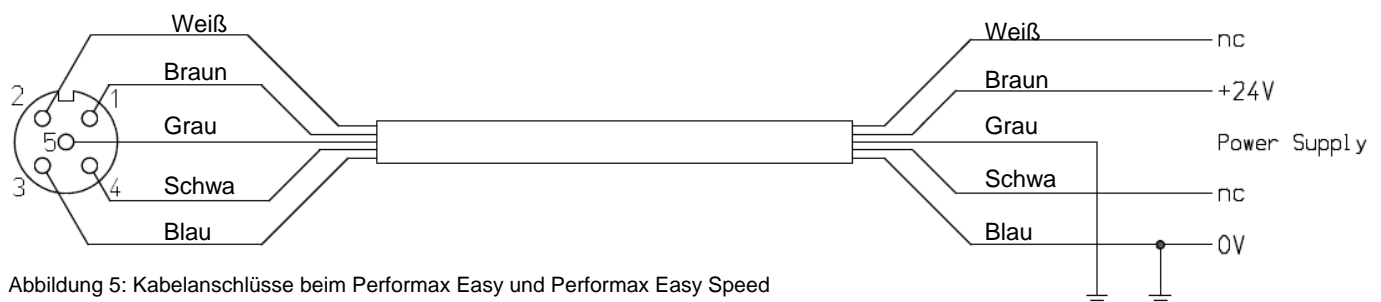

Achtung:

- Der Ionensprühstab funktioniert nicht, wenn die Emitter abgedeckt sind.
- Entfernen Sie die Schutzkappe vom Ionensprühstab.
Die Schutzkappen dienen dazu, die Emitter bei Transport und Montage abzuschirmen.
- Schalten Sie die Stromzufuhr ein.
- Beim Anlegen von 24 V DC-Betriebsspannung wird der Ionensprühstab eingeschaltet.

7 Funktionsprüfung

An der Farbe der Status-LED am Ionensprühstab lässt sich der Status des Ionensprühstabs erkennen.

Funktionsweise	LED-Farbe
In Betrieb	Grün
Überlastet	Rot

Folgende Faktoren können zu einer Überlastung führen:

- verschmutzter Ionensprühstab
- direkter Kontakt zwischen leitendem Material und den Emittern
- der Ionensprühstab ist zu nahe an leitenden (Geräte-)Teilen platziert

8 Wartung



Warnung:

- Bei der Durchführung von Arbeiten am Gerät muss das Gerät spannungslos sein.

8.1 Regelmäßige Reinigung des Ionensprühstabs

- Die Ionensprühspitze und den Ionensprühstab regelmäßig mit einer harten nichtmetallischen Bürste reinigen.



Warnung:

- Die Emitter sind scharf und können Verletzungen verursachen.

8.2 Reinigung eines stark verschmutzten Ionensprühstabs

- Den Ionensprühstab mit einem geeigneten Reinigungsmittel reinigen (beispielsweise Isopropylalkohol).
Bei hartnäckigen Verschmutzungen kann auch Veconova 10 als Reinigungsmittel verwendet werden (www.eco-nova.de).
- Lassen Sie den Ionensprühstab ganz trocknen, bevor Sie ihn wieder in Betrieb nehmen.

9 Störungen



Warnung:

- Bei der Durchführung von Arbeiten am Gerät muss das Gerät spannungslos sein.

Tabelle 1: Störungen

Signalisierung	Problem	Ursache	Abhilfe
LED am Ionensprühstab leuchtet nicht auf	Keine Hochspannung an den Emittern	Keine Betriebsspannung	Betriebsspannung einschalten
		Verkabelungsfehler	Fehler auffinden und beseitigen (siehe 5.3)
LED am Ionensprühstab leuchtet rot auf	Ionensprühstab ist überlastet	Verschmutzter Ionensprühstab	Ionensprühstab reinigen
		Ionensprühstab zu nahe an leitenden Geräteteilen platziert	Ionensprühstab anders positionieren
LED am Ionensprühstab leuchtet grün auf	Keine bzw. mangelhafte Ionisation, aber Hochspannung an den Emittern	Verschmutzter Ionensprühstab	Ionensprühstab reinigen
		Emitter sind beschädigt	Ionensprühstab ersetzen
		Ionensprühstab falsch positioniert	Ionensprühstab erneut positionieren (siehe 5.2)
		Emitter sind abgedeckt	Abdeckung entfernen

10 Reparaturarbeiten



Warnung:

- Bei der Durchführung von Arbeiten am Gerät muss das Gerät spannungslos sein.
- Elektrische Anschluss- und Reparaturarbeiten sind von elektrotechnisch fachkundigen Personen gemäß den national und lokal geltenden Vorschriften durchzuführen.

Einzelteile des Performax Easy und Performax Easy Speed können nicht repariert werden. Zur Bestellung von Einzelteilen verweisen wir Sie auf die Ersatzteilliste.

Wenden Sie sich bei Problemen an Simco oder an den für Sie zuständigen Vertreter.

Für eine Rücksendung fordern Sie per E-Mail an service@simco.nl eine entsprechende RMA-Nummer an.

Verpacken Sie den Performax Easy sorgfältig, und geben Sie den Grund der Rücksendung eindeutig an.

11 Entsorgung

Das Gerät ist gemäß den am Ort geltenden (Umwelt-)Vorschriften zu entsorgen.

Ersatzteile



Abbildung 6: Optionale Anschlussstecker

Nr.	Artikelnummer	Beschreibung
1	7519000120	Montagebügel
2	4524485100	Montagestreifen
3	7519020350	5-poliger gerader M12-Steckverbinder
4	7519020355	5-poliger rechtwinkliger M12-Steckverbinder
5	7519020360	5-adriges Kabel mit geradem M12-Steckverbinder, 2 m
5	7519020365	5-adriges Kabel mit geradem M12-Steckverbinder, 5 m
6	7519020370	5-adriges Kabel mit rechtwinkligem M12-Steckverbinder, 2 m
6	7519020375	5-adriges Kabel mit rechtwinkligem M12-Steckverbinder, 5 m
7	4524001000	Desktop, 100-240 V AC zu 24 V DC mit 1 Ausgang.
8	9146340620	Netzkabel - IEC 320 EN 60320 C19 (V) – 2 m
9	7519020425	DIN-Schiene, 100-240 V AC zu 24 V DC mit 4 Ausgängen.

Ersatzteile erhalten Sie bei Ihrem Vertreter vor Ort oder direkt bei Simco (Nederland) B.V.

Preface

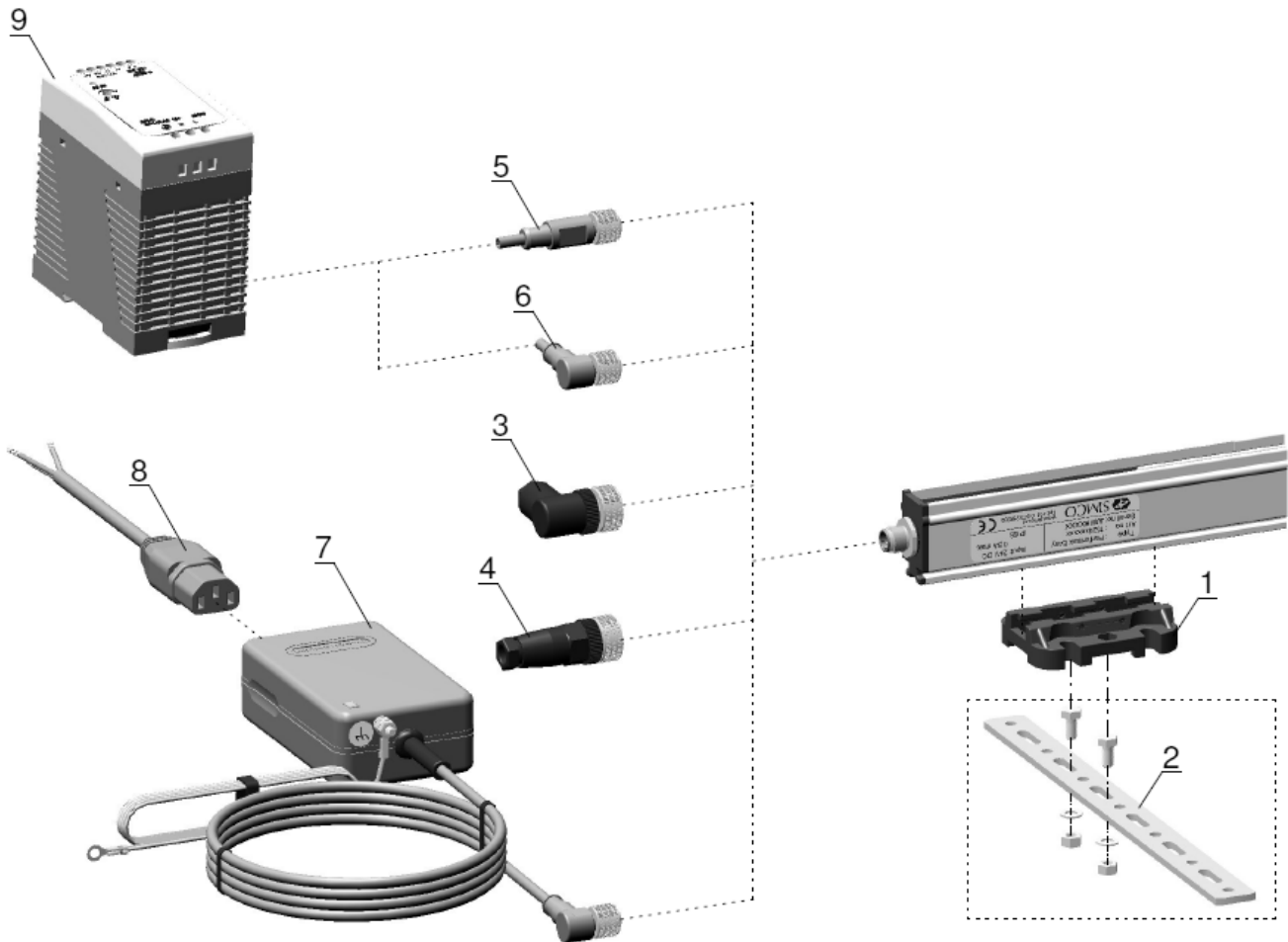
This manual describes the installation and usage of the anti-static systems Performax Easy and Performax Easy Speed.

Where an anti-static bar is mentioned elsewhere in this user manual, this refers to the Performax Easy or the Performax Easy Speed.

This manual must be available at all times to staff operating the equipment.

Read through the entire manual before installing and commissioning the product.

Follow the instructions set out in this manual to ensure proper operation of the product and to retain your entitlement under the guarantee. The terms of the guarantee are set out in the SIMCO (Nederland) B.V. General Terms and Conditions of Sale.

Explanation of symbols



Warning

Indicates special information for preventing injury or significant damage to the product or the environment.



Note

Important information for efficient use and/or to prevent damage to the product or the environment.

1 Introduction

The Performax Easy and Performax Easy Speed are anti-static bars designed to neutralise electrostatically charged surfaces.

The most important difference between these two anti-static bars is the recommended usages of each.

The Performax Easy Speed has been optimized for high webspeeds, close to the material to be discharged.

Both anti-static bars are equipped with an integrated high-voltage power unit, emitters and a status LED.

The Performax Easy and Performax Easy Speed are supplied with a 24 V DC supply voltage via a standard M12 connector.

The Performax Easy performs at its optimum between a distance of 100 mm and 500 mm, at material speeds below 500 metres per minute and is available in effective lengths of 270 mm to 3690 mm, in increments of 180 mm.

For material speeds exceeding 500 m/minute and/or distances from 50 to 500 mm the Performax Easy Speed is recommended, which is available in effective lengths of 90-3810 mm, in 60 mm increments.

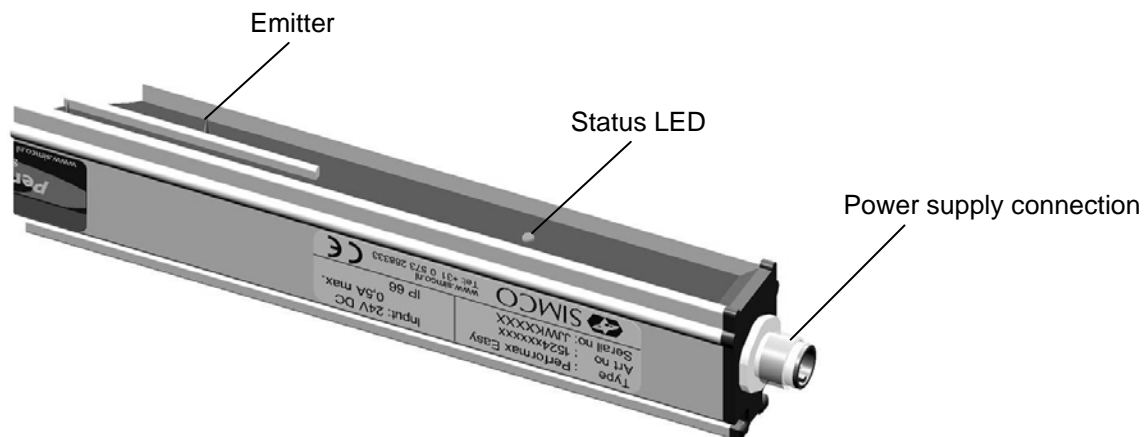

Figure 1: Connection side, Performax Easy and Performax Easy Speed

2 Description and operation

The 24 V DC supply voltage is converted in the anti-static bar into a positive and negative high voltage. The high voltage generates an electrical field at the emitters of the anti-static bar, which causes the air molecules around the emitters to be converted into positive and negative ions. When an electrostatically charged material comes within operating distance of the anti-static bar, ions from the anti-static bar are exchanged with the charged material until the material is neutral.

You can tell from the status LED whether the anti-static bar is in operation, and whether it is overloaded.

3 Safety

The following safety guidelines must be observed in order to prevent physical injury and damage to objects or to the anti-static bar itself.



Warning:

- The anti-static bar is only designed for neutralising electrostatically charged surfaces.
- Electrical installation and repairs must be carried out by a skilled electrical engineer according to the applicable national and local regulations.
- The anti-static bar must only be powered by a Limited Power Source (LPS) or NEC Class 2 power supply.
- The equipment must be properly earthed. Earthing is required to ensure safe and proper operation and to prevent electrical shocks upon contact.
- Disconnect the power supply before carrying out work on the unit.
- The emitters are sharp and can cause physical injury.
- During the ionisation process a small amount of ozone is produced. The ozone concentration around the electrodes depends on a large number of factors, such as the amount of space around the anti-static bar and the air circulation. This means that no general value can be specified for the ozone concentration.
- If changes, adjustments etc. are made without prior written consent or if repairs are carried out using non-original parts, the equipment's guarantee will no longer be valid.

The high-voltage emitters (9 kV) are limited to a current of 90 μ A, which means that they are electrically safe to touch and shockproof.

4 Technical specifications

Required power supply

Supply voltage	21–27 V DC
Current consumption	Max. 0.5 A DC
Connection	M12 connector, 5-pin

Output

Output voltage	Max. 9 kV positive and negative
Current per emitter to earth	Max. 90 μ A

Environment

Use	Industrial, internal use
Ingress protection class	IP66
Temperature	0–55°C
Material speed	0 - 500 m/min (Performax Easy) > 500 m/min (Performax Easy Speed)
Operating distance	50 - 500 mm (Performax Easy Speed) 100 - 500 mm (Performax Easy)

Signalling

2-colour LED	Green = in operation, red = overload
--------------	--------------------------------------

Mechanical

Effective length	270 - 3690 mm (Performax Easy) 90 - 3810 mm (Performax Easy Speed)
Dimensions	Length: Effective length + 180 mm Width: 24 mm Height: 38.5 mm
Weight	1.25 kg/m
Housing	Glass fibre reinforced plastic
Mounting material	Brackets

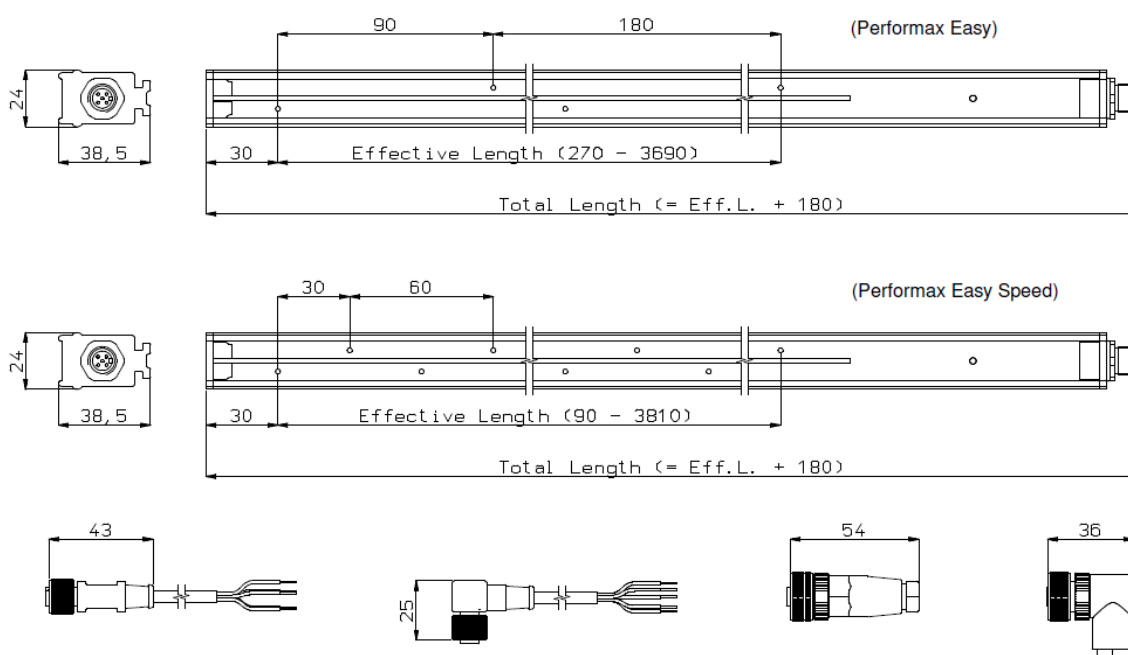

Figure 2: Performax Easy Speed dimensions and optional connectors

5 Installation



Warning:

- **Electrical installation and repairs must be carried out by a skilled electrical engineer according to the applicable national and local regulations.**
- **The equipment must be properly earthed. Earthing is required to ensure safe and proper operation and to prevent electrical shocks upon contact.**
- **Disconnect the power supply before carrying out work on the unit.**
- **The anti-static bar must only be powered by a Limited Power Source (LPS) or NEC Class 2 power supply. An LPS certified power supply has a limited output power, which means that it always generates a safe output voltage.**

The 0 V of the power output must be earthed correctly (see section 5.2.3.).

The anti-static bar can be powered by a 24 V DC power supply already available on the machine (if it meets the above requirements), but also by a Desktop power unit from Simco. The power units recommended by Simco:

Part number	Description
4524001000	Desktop, 100–240 V AC to 24 V DC for 1 anti-static bar (IP40).
7519020425	DIN rail, 100–240 V AC to 24 V DC for a maximum of 4 anti-static bars (IP20).

5.1 Prior check

- Check that the equipment is free from damage.
- Check that the details on the packing slip correspond to the details of the product received.
If you have any problems and/or doubts, please contact Simco or the agent in your region.

5.2 Fitting the anti-static bar



Note:

- **Conductive machine parts in the vicinity of the anti-static bar have a negative influence on its operation.**
- **For optimum results, the anti-static bar must be fitted as per Figure 3.**
- Fit the anti-static bar:
 - Directly in front of the place where static electricity causes problems.
 - At an optimum distance from the material to be neutralised:
 - 50 – 500 mm (Performax Easy Speed)
 - 100 – 500 mm (Performax Easy)
 - With the emitters facing in the direction of the material to be neutralised.

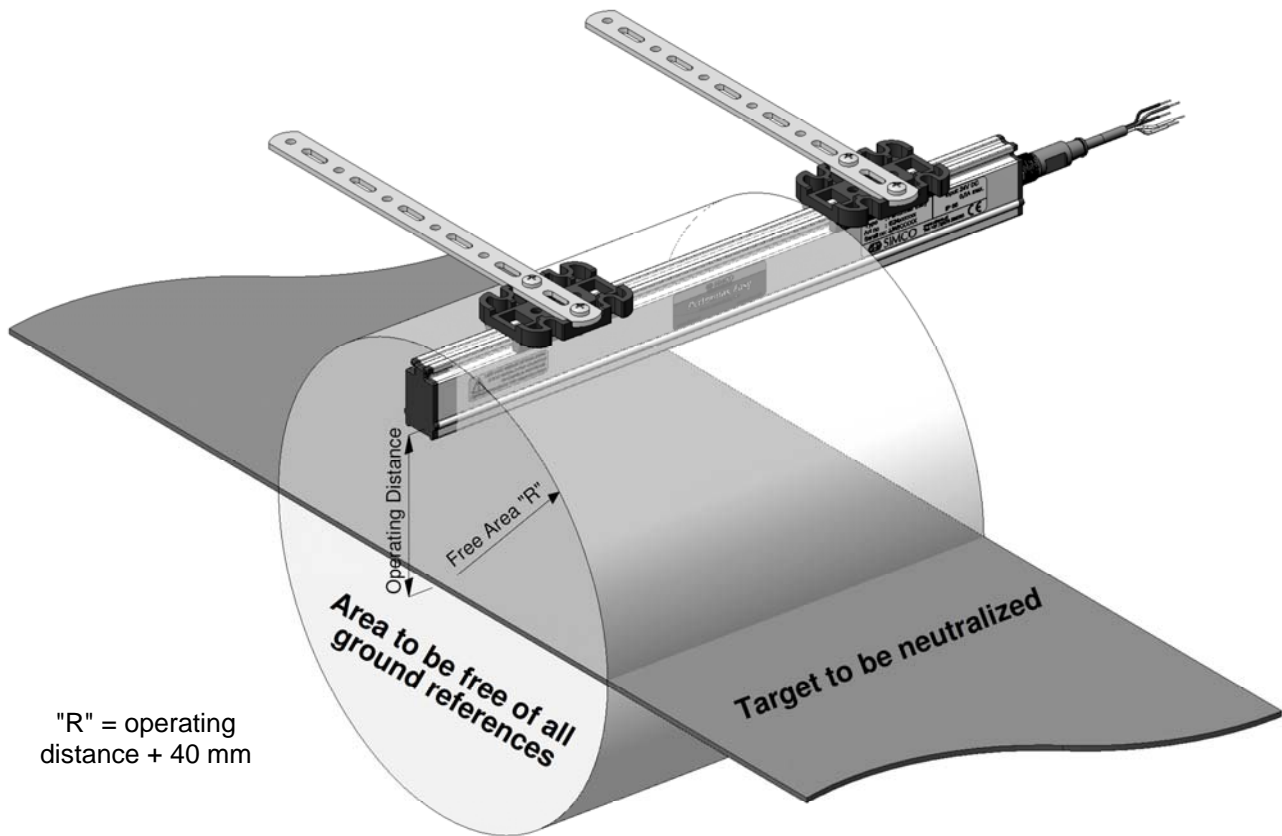

Figure 3: Optimum position of the Performax Easy and Performax Easy Speed

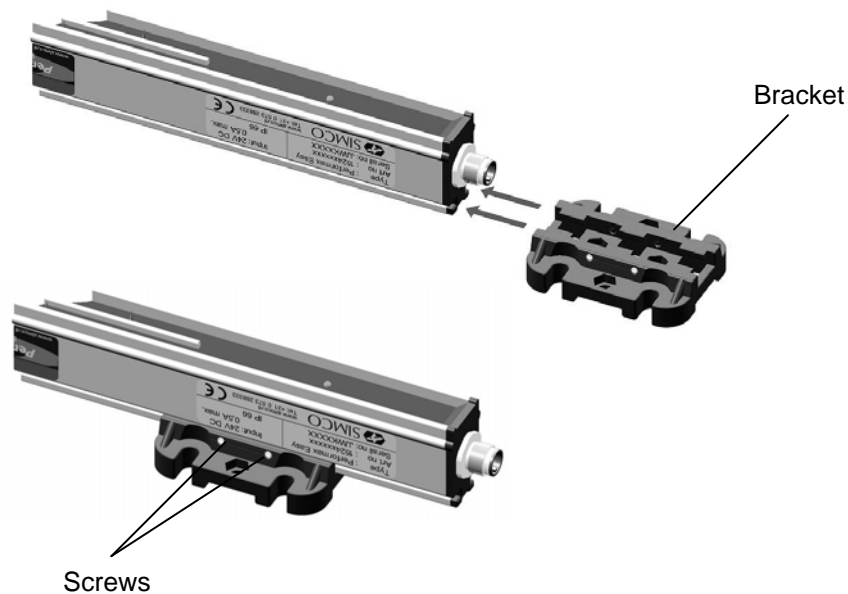

Figure 4: Attaching the Performax Easy and Performax Easy Speed

- Attach the anti-static bar using the fasteners supplied. See Figures 3 and 4.
- Lock the anti-static bar in the brackets by manually tightening the screws in the brackets.
- Connect the M12 connector of the power cable to the anti-static bar and feed the cable to the power supply safely.

5.3 Connecting the anti-static bar



Warning:

- Note the warnings at the start of this chapter.

5.3.1 Connecting the anti-static bar to the Desktop power supply

- Connect the external yellow/green wire to earth.
- Connect the cable with the M12 connector from the Desktop power supply to the anti-static bar.
- Connect the power cable.

5.3.2 Connecting the anti-static bar to the DIN rail power supply/external power supply

- Attach the wiring as shown in Figure 5.

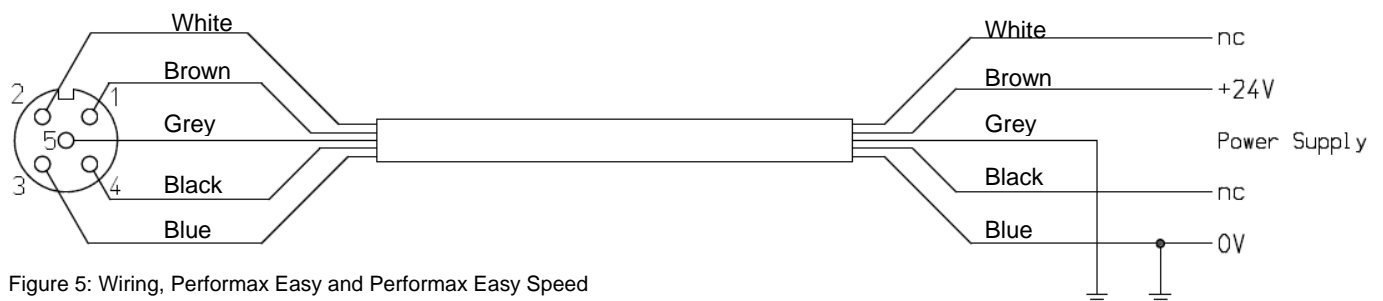

Figure 5: Wiring, Performax Easy and Performax Easy Speed

For personal protection and to ensure proper functioning, the grey and the blue wire must ***both*** be connected to earth.

In the Simco Desktop power supply, these connections have already been made.

6 Commissioning



Note:

- The anti-static bar does not work if the emitters are covered.
- Remove the protective cap from the anti-static bar.
The purpose of the protective cap is to protect the emitters during transport and installation.
- Switch on the power supply.
- Once a 24 V DC power supply is provided, the anti-static bar will switch on.

7 Functional check

The colour of the status LED on the anti-static bar can be used to determine the status of the anti-static bar.

Operation	LED colour
In Operation	Green
Overloaded	Red

Possible causes of overload are:

- Fouling of the anti-static bar.
- Direct contact between conductive material and the emitters.
- The anti-static bar has been fitted too close to conductive (machine) parts.

8 Maintenance



Warning:

- **Disconnect the power supply before carrying out work on the unit.**

8.1 Regular cleaning of the anti-static bar

- Clean the emitter points and the anti-static bar regularly with a hard, non-metal brush.



Warning:

- The emitters are sharp and can cause physical injury.

8.2 Cleaning a heavily fouled anti-static bar

- Clean the anti-static bar using a suitable cleaning agent (such as isopropyl alcohol). Veconova 10 may also be used in the event of stubborn fouling (www.eco-nova.nl)
- Allow the anti-static bar to dry completely before operating it again.

9 Faults



Warning:

- **Disconnect the power supply before carrying out work on the unit.**

Table 1: Faults

Signalling	Problem	Cause	Solution
LED on anti-static bar does not light up	No high voltage at emitters	No supply voltage	Switch on supply voltage
		Wiring fault	Locate fault and remedy, see 5.3
LED on anti-static bar lights up red	Anti-static bar overloaded	Anti-static bar fouled	Clean anti-static bar
		Anti-static bar fitted too close to conductive machine parts	Move anti-static bar
LED on anti-static bar lights up green	No/poor ionisation, despite high voltage at the emitters	Anti-static bar fouled	Clean anti-static bar
		Emitters are damaged	Replace the anti-static bar
		Anti-static bar incorrectly positioned	Reposition the anti-static bar, see 5.2
		Emitters are covered	Remove the cover

10 Repairs



Warning:

- **Disconnect the power supply before carrying out work on the unit.**
- **Electrical installation and repairs must be carried out by a skilled electrical engineer according to the applicable national and local regulations.**

Performax Easy and Performax Easy Speed parts cannot be repaired. To order parts, see the spares list.

Please contact SIMCO or your regional agent in the event of any problems.

Request an RMA number for any returns by sending an e-mail to service@simco.nl. Package the Performax Easy properly and state clearly the reason it is being returned.

11 Disposal

Observe the applicable local environmental and other regulations when disposing of the equipment.

Spare parts

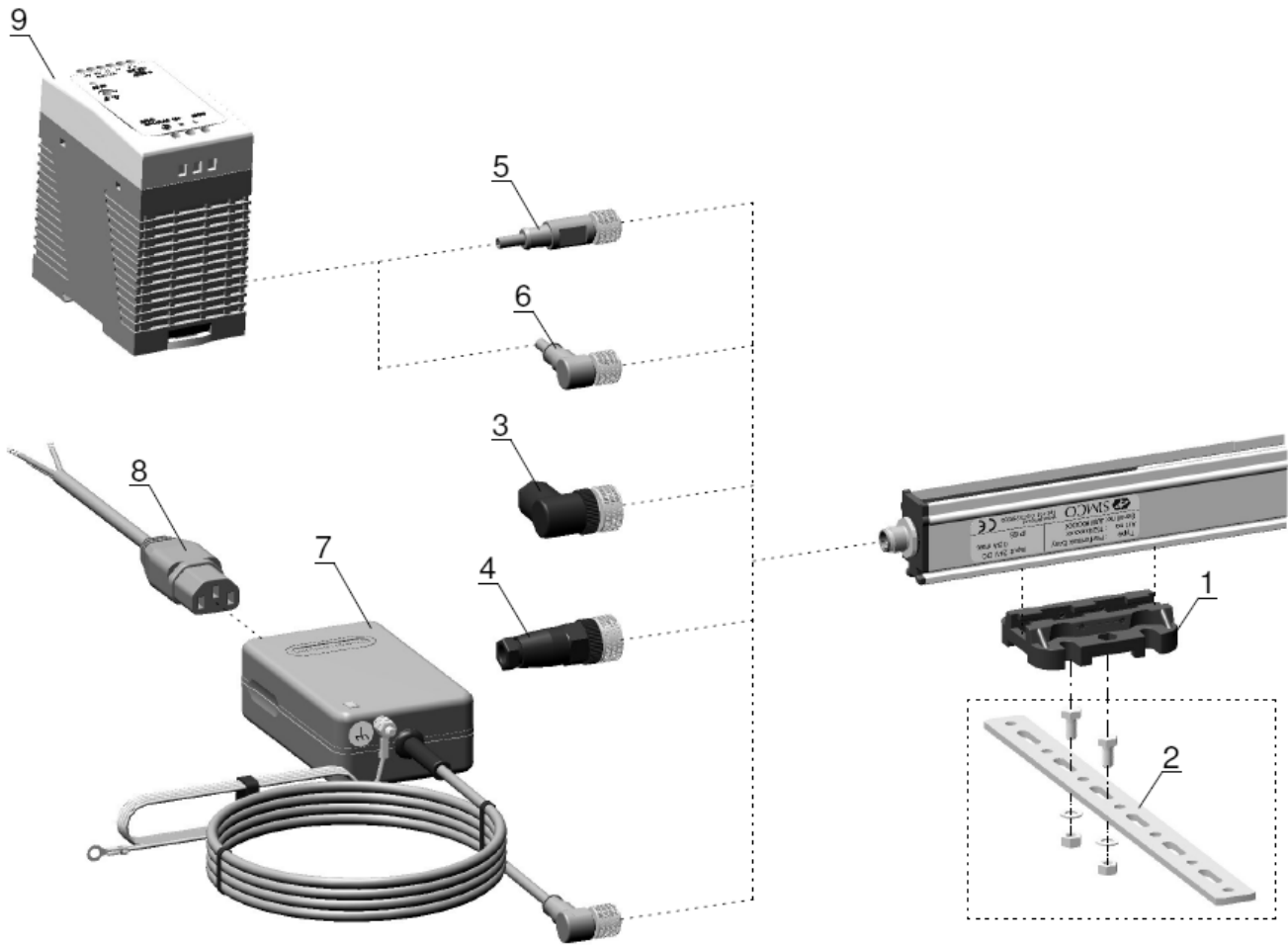

Figure 6: Optional connectors

No.	Part number	Description
1	7519000120	Bracket
2	4524485100	Mounting strip
3	7519020350	5-pin straight M12 connector
4	7519020355	5-pin right-angled M12 connector
5	7519020360	5-core cable with straight M12 connector, 2 m
5	7519020365	5-core cable with straight M12 connector, 5 m
6	7519020370	5-core cable with right-angled M12 connector, 2 m
6	7519020375	5-core cable with right-angled M12 connector, 5 m
7	4524001000	Desktop, 100–240 V AC to 24 V DC with 1 output.
8	9146340620	Power cable - IEC 320 EN 60320 C19 (V) – 2 m
9	7519020425	DIN rail, 100–240 V AC to 24 V DC with 4 outputs.

Spare parts can be obtained from the agent in your region or from Simco (Nederland) B.V.

Préambule

Cette notice concerne l'installation et l'utilisation des systèmes d'ionisation Performax Easy et Performax Easy Speed.

Pour tous les autres cas prévus dans cette notice d'utilisation, il est possible d'utiliser le Performax Easy ou le Performax Easy Speed.

Cette notice doit toujours être accessible au personnel de service.

Lisez attentivement les instructions qui suivent avant toute installation et utilisation de cet équipement.

Les instructions de cette notice d'utilisation doivent être observées pour assurer le bon fonctionnement de l'équipement et donner droit à sa garantie. Les stipulations de garantie sont décrites dans les conditions générales de vente de SIMCO (Nederland) B.V.

Description des symboles utilisés



Avertissement

Renvoie à des informations spéciales destinées à éviter les blessures ou les dommages importants au produit ou à l'environnement.



Attention

Informations importantes concernant l'utilisation la plus efficace du produit et destinées à éviter toutes conséquences néfastes pour le produit ou l'environnement.

1 Introduction

Le Performax Easy et le Performax Easy Speed sont des barres ionisantes conçues pour neutraliser des surfaces chargées d'électricité statique.

La principale différence entre ces deux barres ionisantes réside dans la recommandation d'utilisation.

Le Performax Easy Speed est optimisé pour les cadences élevées et pour une utilisation à proximité du matériau à décharger.

Ces barres ionisantes sont pourvues d'une alimentation haute tension, d'émetteurs et d'un voyant d'état.

Le Performax Easy et le Performax Easy Speed peuvent être alimentés en 24 V CC via un connecteur M12 standard.

Le Performax Easy est optimisé pour une utilisation à une distance comprise entre 100 et 500 mm, à des vitesses de matériau inférieures à 500 mètres par minute, et est disponible en longueurs effectives de 270 à 3 690 mm, par segments de 180 mm.

Pour les vitesses de matériau supérieures à 500 m par minute et/ou des distances comprises entre 50 et 500 mm, il est recommandé d'utiliser le Performax Easy Speed, qui est disponible en longueurs effectives de 90 à 3 810 mm, par segments de 60 mm.

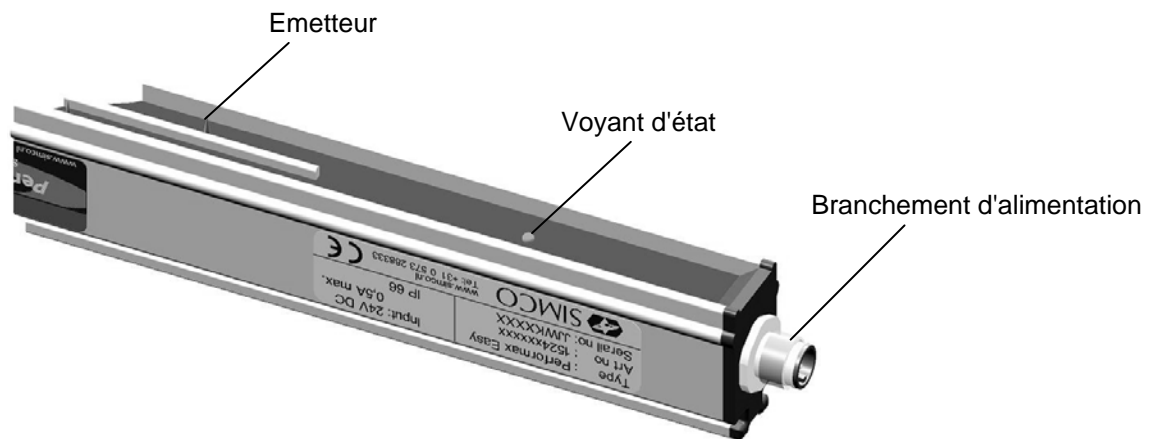

Figure 1 : côté connecteur du Performax Easy et du Performax Easy Speed

2 Description et fonctionnement

L'alimentation 24 V CC est transformée dans la barre ionisante en haute tension positive et négative. La haute tension génère dans les émetteurs de la barre ionisante un champ électrique qui transforme les molécules d'air autour des émetteurs en ions positifs et négatifs. Lorsqu'une matière chargée arrive dans la distance de travail de la barre ionisante, des ions de la barre ionisante sont échangés avec la matière chargée jusqu'à ce que la matière devienne neutre. Le voyant d'état indique si la barre ionisante fonctionne et si elle est surchargée.

3 Sécurité

Suivez les consignes de sécurité mentionnées ci-après, afin d'éviter les risques de blessures et les dommages matériels sur la barre ionisante ou les objets environnants.



Avertissement :

- La barre ionisante est exclusivement destinée à neutraliser les surfaces chargées en électricité statique.
- L'installation électrique et les réparations doivent être réalisées par un électrotechnicien professionnel qualifié et conformément aux prescriptions nationales et locales en vigueur.
- La barre ionisante peut être alimentée uniquement par un Limited Power Source (LPS) NEC de classe 2.
- Veillez à raccorder correctement l'équipement à la terre. La mise à la terre est nécessaire pour assurer un fonctionnement sûr et prévenir tout choc électrique en cas de contact.
- En cas d'intervention sur l'appareil, mettez-le hors tension.
- Les émetteurs sont pointus et peuvent provoquer des blessures.
- Le processus d'ionisation génère une petite quantité d'ozone. La concentration d'ozone autour des électrodes dépend de plusieurs facteurs, comme l'espace autour de la barre ionisante et la circulation d'air. À ce titre, aucune valeur générale ne peut être indiquée au sujet de la concentration d'ozone.
- La garantie de l'appareil devient nulle et non avenue en cas de modification, d'adaptation, etc. effectuées sans accord écrit préalable ou lorsque des pièces n'étant pas d'origine sont utilisées pour la réparation.

Les émetteurs haute tension (9 kV) sont dotés d'un limiteur de courant à 90 μ A. Ils sont donc sans risque de contact ou de choc électrique.

4 Spécifications techniques

Alimentation requise

Alimentation	21 – 27 kV CC
Courant absorbé	maxi 0,5 A CC
Branchement	Connecteur M12 à 5 pôles

Sortie

Tension de sortie	maxi 9 kV à polarité positive et négative
Courant par émetteur à la terre	maxi 90 μ A

Environnement

Usage	Industriel, à l'intérieur
Indice de protection	IP66
Température	0 à 55°C
Vitesse du matériau	0 - 500 m/min (Performax Easy) > 500 m/min (Performax Easy Speed)
Distance de travail	50 - 500 mm (Performax Easy Speed) 100 - 500 mm (Performax Easy)

Indications

Voyant à 2 couleurs	Vert = en marche, rouge = en surcharge
---------------------	--

Partie mécanique

Longueur effective	270 - 3 690 mm (Performax Easy) 90 - 3 810 mm (Performax Easy Speed)
Dimensions	Longueur : Longueur effective + 180 mm Largeur : 24 mm Hauteur : 38,5 mm
Poids	1,25 kg/m
Boîtier	Plastique renforcé à fibres de verre
Matériel de montage	Colliers de montage

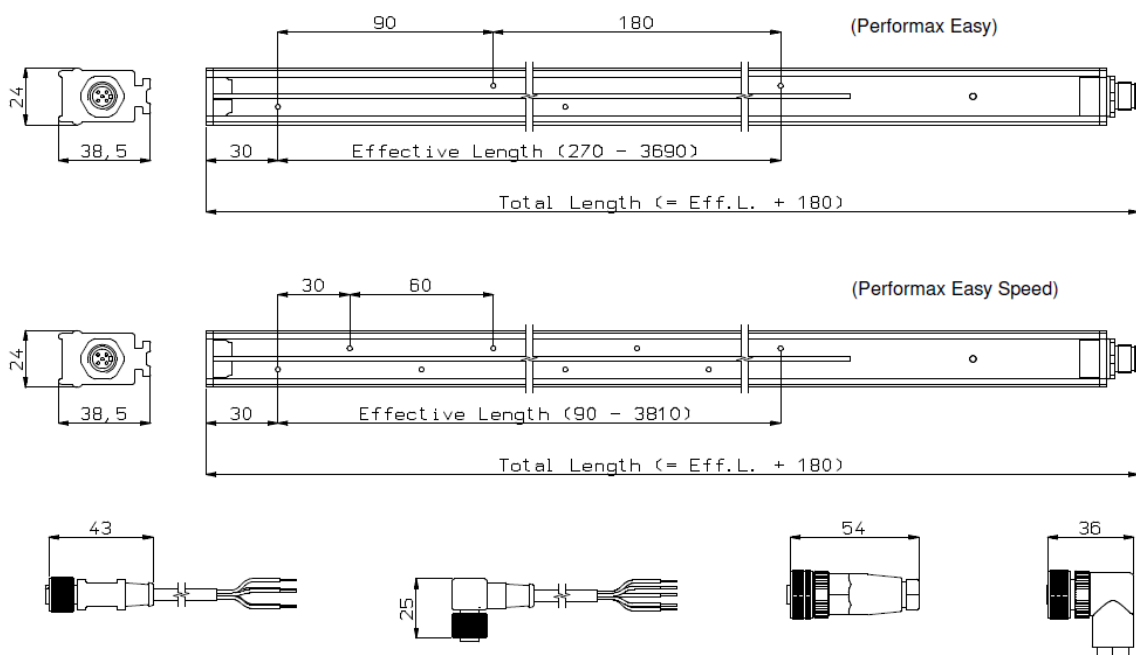

Figure 2 : dimensions du Performax Easy Speed et connecteurs optionnels

5 Installation



Avertissement :

- L'installation électrique et les réparations doivent être réalisées par un électrotechnicien professionnel qualifié et conformément aux prescriptions nationales et locales en vigueur.
- Veillez à raccorder correctement l'équipement à la terre. La mise à la terre est nécessaire pour assurer un fonctionnement sûr et prévenir tout choc électrique en cas de contact.
- En cas d'intervention sur l'appareil, mettez-le hors tension.
- La barre ionisante peut être alimentée uniquement par un Limited Power Source (LPS) NEC de classe 2. La puissance de sortie d'une alimentation certifiée LPS est limitée, ce qui lui permet de toujours générer une tension de sortie sûre.

Le 0 V de la sortie d'alimentation doit être correctement relié à la terre (voir paragraphe 5.2.3.).

La barre ionisante peut être alimentée par une source 24 V CC déjà disponible sur la machine (qui satisfait aux exigences mentionnées plus haut), mais également par un générateur de type Bureau livré par Simco.

Les générateurs préconisés par Simco sont :

Référence	Description
4524001000	Bureau, 100 à 240 V CA à 24 V CC pour 1 Performax Easy (IP40).
7519020425	Rail DIN, 100 à 240 V CA à 24 V CC pour 4 barres ionisantes (IP20).

5.1 Contrôle préalable

- Vérifiez si l'équipement n'est pas endommagé.
- Vérifiez que les données de la fiche de colisage correspondent aux caractéristiques du produit livré.

En cas de problème et/ou de doute, contactez SIMCO ou son agent dans votre région.

5.2 Montage de la barre ionisante



Attention :

- La présence d'éléments conducteurs de machine à proximité de la barre ionisante entrave le fonctionnement de cette dernière.
- Pour un résultat optimal, la barre ionisante doit être montée en suivant la figure 3.
- Montez la barre ionisante :
 - juste en face de l'endroit présentant des problèmes d'électricité statique ;
 - À une distance adéquate à partir du matériau à neutraliser :
 - 50 – 500 mm (Performax Easy Speed) ;
 - 100 – 500 mm (Performax Easy) ;
 - avec les émetteurs en direction du matériau à neutraliser.

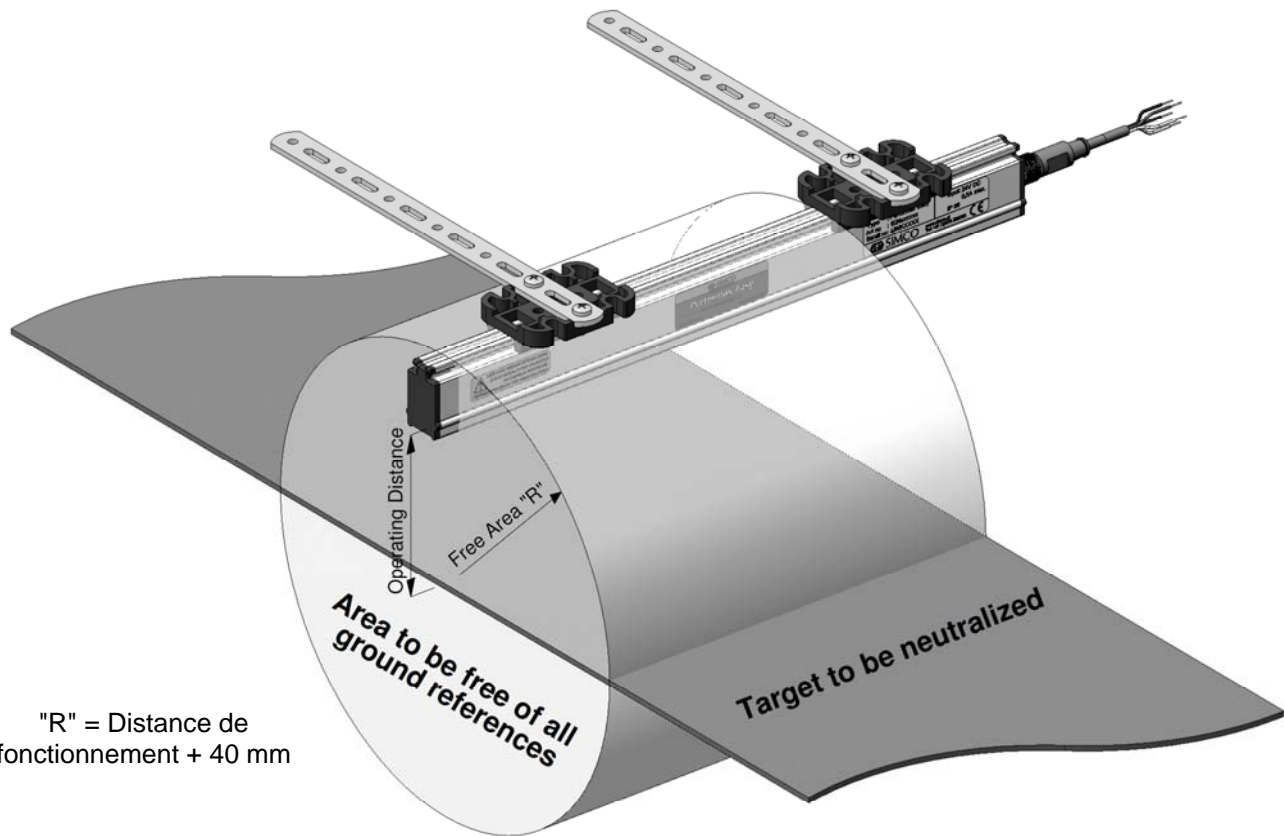

"R" = Distance de
fonctionnement + 40 mm

Figure 3 : position optimale du Performax Easy et du Performax Easy Speed

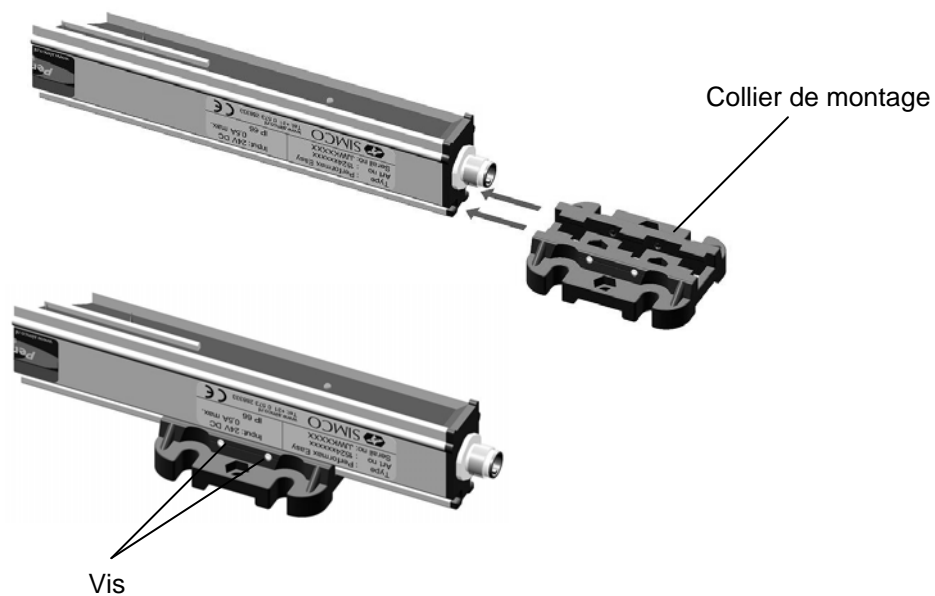

Figure 4 : fixation du Performax Easy et du Performax Easy Speed

- Fixez la barre ionisante à l'aide des éléments de fixation fournis. Voir figures 3 et 4.
- Verrouillez la barre ionisante dans les colliers en serrant les vis dans les colliers.
- Raccordez le connecteur M12 du câble d'alimentation à la barre ionisante, puis guidez le câble de manière sécurisée vers l'alimentation.

5.3 Branchement de la barre ionisante



Avertissement :

- Tenez compte des avertissements indiqués en tête du présent chapitre.

5.3.1 Branchement de la barre ionisante à l'alimentation de bureau

- Branchez le fil jaune et vert à la terre.
- Raccordez le câble au connecteur M12 de l'alimentation de bureau et à la barre ionisante.
- Branchez le cordon secteur.

5.3.2 Branchement de la barre ionisante à l'alimentation par rail DIN / à l'alimentation externe

- Réalisez le brochage en suivant la figure 5.

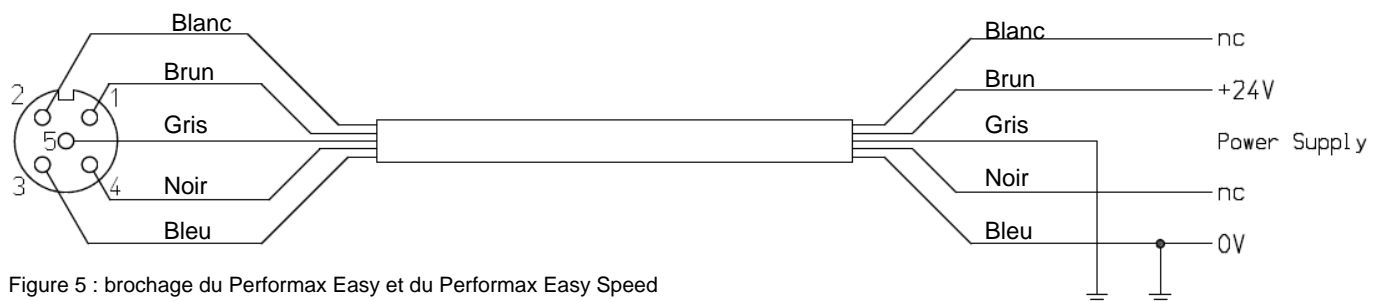

Figure 5 : brochage du Performax Easy et du Performax Easy Speed

Pour assurer la sécurité personnelle et un bon fonctionnement, les conducteurs gris et bleu doivent tous deux être reliés à la terre.

Ces branchements sont déjà réalisés pour l'alimentation de bureau de Simco.

6 Mise en service



Attention :

- La barre ionisante ne fonctionne pas lorsque les émetteurs sont obstrués.
- Retirez le capot de protection de la barre ionisante.
Ce capot de protection vise à protéger les émetteurs pendant le transport et le montage.
- Mettez l'appareil sous tension.
- Lorsque l'on applique une alimentation 24 V CC, la barre ionisante se met en marche.

7 Contrôle du fonctionnement

L'état de la barre ionisante est indiqué par la couleur du voyant d'état.

Fonctionnement	Couleur du voyant
En fonctionnement	Vert
Surcharge	Rouge

Les causes de surcharge peuvent être les suivantes :

- encrassement de la barre ionisante ;
- contact direct entre un matériau conducteur et les émetteurs ;
- barre ionisante située trop près d'éléments conducteurs (de la machine) ;

8 Entretien



Avertissement :

- **En cas d'intervention sur l'appareil, mettez-le hors tension.**

8.1 Nettoyage régulier de la barre ionisante

- Nettoyez régulièrement les pointes ionisantes et la barre ionisante à l'aide d'une brosse dure non métallique.



Avertissement :

- Les émetteurs sont pointus et peuvent provoquer des blessures.

8.2 Nettoyage d'une barre ionisante très encrassée

- Nettoyez la barre ionisante à l'aide d'un produit approprié (par exemple de l'alcool isopropylique).
En cas d'encrassement persistant, vous pouvez aussi utiliser du Veconova 10 (www.eco-nova.nl)
- Laissez bien sécher la barre ionisante avant de l'utiliser à nouveau.

9 Pannes



Avertissement :

- **En cas d'intervention sur l'appareil, mettez-le hors tension.**

Tableau 1, pannes

Indications	Problème	Cause	Solution
Le voyant de la barre ionisante ne s'allume pas	Pas de haute tension sur les émetteurs	Pas d'alimentation	Mettre l'alimentation en circuit
		Erreur de circuit	Chercher l'erreur et y remédier, voir 5.3
Le voyant de la barre ionisante est rouge	Surcharge de la barre ionisante	Barre antistatique encrassée	Nettoyer la barre antistatique
		Barre ionisante montée trop près d'éléments conducteurs de la machine	Remplacer la barre ionisante
Le voyant de la barre ionisante est vert	Ionisation faible ou inexistante, haute tension correcte aux émetteurs	Barre antistatique encrassée	Nettoyer la barre antistatique
		Émetteurs endommagés	Remplacer la barre ionisante
		Barre ionisante mal positionnée	Repositionner la barre ionisante, voir 5.2
		Émetteurs obstrués	Éliminer la cause de l'obstruction

10 Réparations



Avertissement :

- **En cas d'intervention sur l'appareil, mettez-le hors tension.**
- **L'installation électrique et les réparations doivent être réalisées par un électrotechnicien professionnel qualifié et conformément aux prescriptions nationales et locales en vigueur.**

Les composants du Performax Easy et du Performax Easy Speed ne sont pas réparables. Pour la commande de pièces, voir la liste de pièces de rechange.

En cas de problème, contactez SIMCO ou son représentant dans votre région.

Pour tout retour, demandez un numéro RMA par e-mail à l'adresse suivante : service@simco.nl. Dans ce cas, emballez le Performax Easy solidement et indiquez clairement le motif de retour.

11 Mise au rebut

Mettez l'appareil au rebut conformément aux réglementations (environnementales) locales en vigueur.

Pièces de rechange

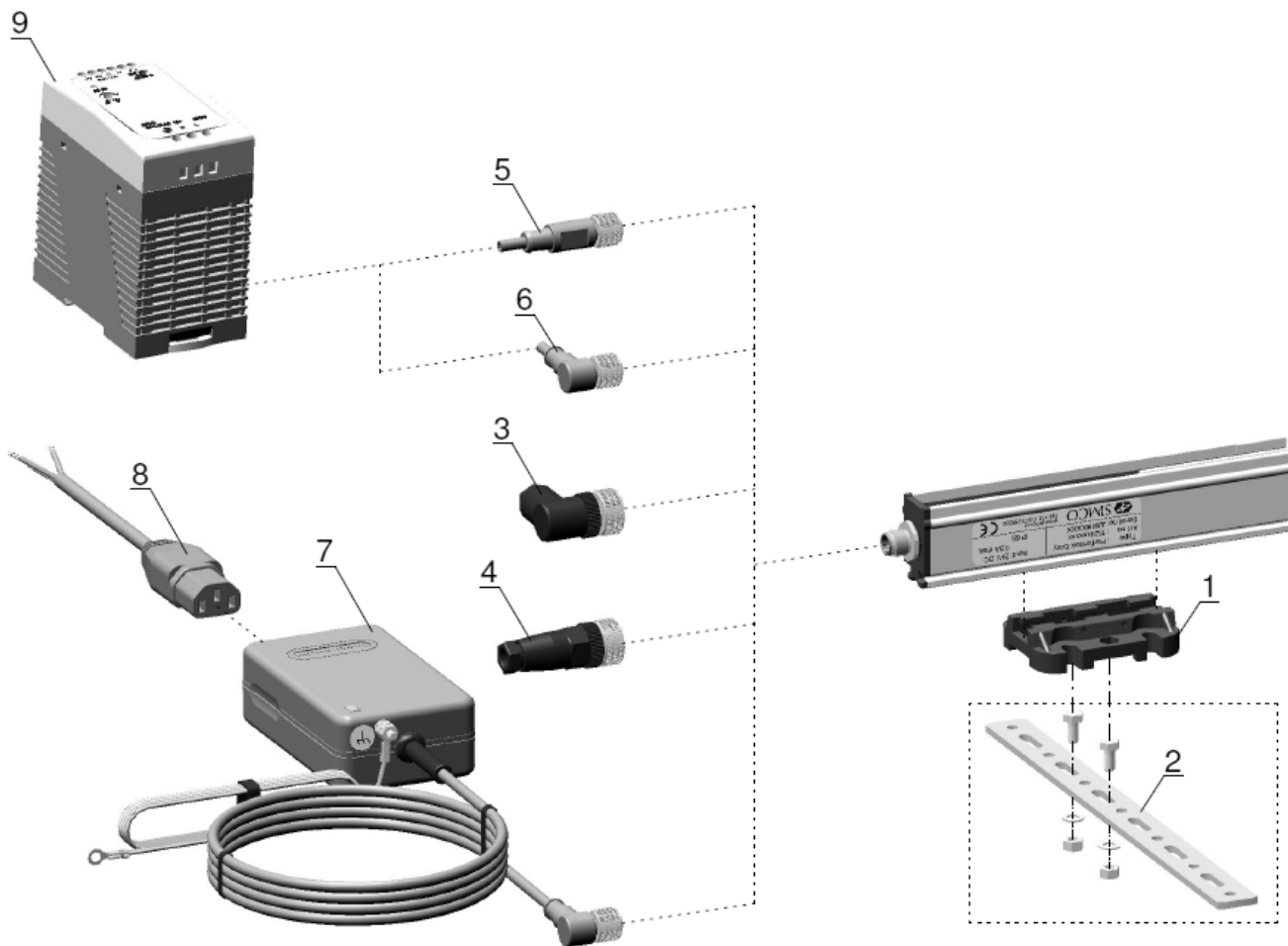

Figure 6 : connecteurs optionnels

N°	Référence	Description
1	7519000120	Collier de montage
2	4524485100	Bande de montage
3	7519020350	Connecteur M12 à 5 conducteurs à droite
4	7519020355	Connecteur M12 à 5 conducteurs droit
5	7519020360	Câble à 5 conducteurs avec connecteur M12 à droite, 2 m
5	7519020365	Câble à 5 conducteurs avec connecteur M12 à droite, 5 m
6	7519020370	Câble à 5 conducteurs avec connecteur M12 droit, 2 m
6	7519020375	Câble à 5 conducteurs avec connecteur M12 droit, 5 m
7	4524001000	Bureau, 100 à 240 V CA à 24 V CC avec 1 sortie
8	9146340620	Cordon de raccordement - IEC 320 EN 60320 C19 (V) – 2 m
9	7519020425	Rail DIN, 100 à 240 V CA à 24 V CC avec 4 sorties

Les pièces de rechange peuvent être obtenues auprès de l'agent de votre région ou via Simco (Nederland) B.V.